

butech

**professional
book**

PORCELANOSA Grupo



Soluciones profesionales de garantía

butech es una sociedad que forma parte de Grupo PORCELANOSA, líder mundial en el diseño y producción de cerámica. A partir de unos inicios basados en adhesivos y materiales de junta para la cerámica, butech ha ido evolucionando hacia sistemas de colocación más complejos como fachadas y suelos técnicos.

El principal objeto de butech es proporcionar materiales y sistemas de colocación a los clientes de PORCELANOSA, que permitan la instalación y puesta en servicio de cualquier tipo de pavimento y revestimiento cerámico, piedra natural o similar.

butech conoce las necesidades de los diferentes tipos de cerámica y ofrece soluciones técnicas y decorativas que permiten su instalación con una total garantía de éxito.

Espíritu de innovación

butech aplica la última tecnología para el desarrollo de soluciones técnicas que facilitan la puesta en servicio y permiten conseguir los mejores diseños con los diferentes tipos de cerámica, piedra natural o similar.

A lo largo de los últimos años, butech ha presentado innovaciones en materiales de colocación, perfiles decorativos, sistemas de nivelación o sistemas para platos de ducha que ya se han convertido en toda una referencia para el sector. Además, butech es una empresa líder en la innovación y desarrollo de sistemas de fachada para los diferentes tipos de revestimiento del Grupo PORCELANOSA: STON-KER, PAR-KER, SOLID-KER, XLIGHT, XTONE, PIEDRA NATURAL Y KRION.



Responsabilidad Social Corporativa

En butech solo consumimos energía eléctrica cuyo origen renovable esté garantizado. El 30% de la energía que utilizamos en el grupo Porcelanosa la generamos nosotros mismos. La iluminación de nuestras instalaciones es, en más de un 90%, de tipo led de alto rendimiento y bajo consumo. La mitad de nuestra superficie cubierta permite la entrada de luz natural disminuyendo el consumo eléctrico. Nuestro parque móvil interno está formado por vehículos eléctricos.

Más del 95% de los residuos generados por Porcelanosa Grupo son reutilizados, reciclados o valorizados. Hemos reducido el consumo de agua en nuestros procesos de fabricación de revestimiento un 20%. Minimizamos el uso de agua y gas rectificando en seco nuestras cerámicas. El 100% del agua residual es depurada y reutilizada para conseguir un vertido de 0 litros. Calculamos y reducimos nuestra huella de carbono todos los años, asegurando nuestro compromiso como economía circular.

Compromiso con el medio ambiente

El compromiso adquirido por butech desde el inicio de su actividad industrial en el cuidado y respeto a su entorno natural y el medio ambiente con un compendio de ideas y actuaciones de carácter medioambiental, entre las que podemos destacar las fuertes inversiones realizadas cada año en sistemas de reaprovechamiento de aguas, valorización de residuos, protección de la atmósfera y ahorro energético, o la certificación de su sistema de gestión ambiental según las directrices de la norma ISO 14001.



Índice

8

PERFILES Y ZÓCALOS

98

**ADHESIVOS PARA LA
COLOCACIÓN CERÁMICA**

120

**MATERIAL DE JUNTA Y
SELLADORES ELÁSTICOS**

136

**PREPARADORES
DE SOPORTES**

148

**PLATOS DE DUCHA E
IMPERMEABILIZANTES**

176

SISTEMAS



PERFILES Y ZÓCALOS

PERFILES LED

pro-light 7.5, **12** | pro-light 11, **14** | pro-corner light, **16** | pro-telo light, **18**
pro-telo light slim, **18** | pro-mate 45 TOP light, **20** | pro-skirting LED, **22**
Tira LED COB, **24** | Transformador LED, **24**

PERFILES DECORATIVOS

CRYSTAL COLLECTION, **28**

pro-part Li crystal SW galaxy, **28** | pro-part Li crystal rock SW silver, **28**
pro-part Li crystal sand SW gold, **30** | pro-part Li crystal sand SW silver, **30**
pro-part crystal SW gold, **32** | pro-part crystal SW silver, **32**

GOLD COLLECTION, **34**

pro-part Li gold, **34** | pro-part gold, **34** | pro-mate 5 gold, **34** | pro-part gold line, **36**

TEXTURE COLLECTION, **38**

pro-part bone, **38** | pro-part coal, **40** | pro-part cast iron, **42**
pro-part cast copper, **44** | pro-part cement, **46** | pro-part sand, **48**

METAL COLLECTION, **50**

pro-part anthracite, **50** | pro-part old iron, **52** | pro-part old bronze, **54**
pro-part rose, **56** | pro-part rose line, **56** | pro-part moon, **58** | pro-part moon line, **58**
pro-part graphite matt, **60** | pro-part graphite matt line, **60** | pro-part graphite, **62**
pro-part line, **64** | pro-part line matt, **64**

CHROME COLLECTION, **66**

pro-part chrome, **66** | pro-mate 5 chrome, **66** | pro-mate 3 chrome, **66**
pro-part Li chrome, **67** | pro-mate 45 TOP chrome, **67** | pro-mate 45 chrome, **67**

PRO-TELO COLLECTION, **69**

pro-telo inox 8x42, **69** | pro-telo inox 8x25, **69**
pro-telo aluminio 8x10, **69** | pro-telo recto 8x10, **69**

PERFILES PARA ESQUINAS

pro-mate 2, **72** | pro-mate 3, **73** | pro-mate 5, **74** | pro-part Li, **75**
pro-part, **76** | pro-mate 45, **78** | pro-corner, **79** | Perfiles de 3 metros, **81**

PERFILES TÉCNICOS

pro-T, **84** | pro-level, **85** | pro-shower, **86** | pro-sanit, **87**
pro-dilata, **88** | juntas estructurales, **90** | pro-step, **91**

ZÓCALOS

pro-skirting, **94** | pro-plint, **97**



Perfil decorativo. Línea luminosa para revestimientos cerámicos.

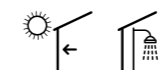

pro-light silver 7.5 mm

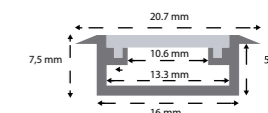

pro-light 7.5 mm

Aluminio anodizado



pro-light black
21x7.5x2500 mm

100243703
92.43 p/u



pro-light silver
21x7.5x2500 mm

100243677
92.43 p/u

Sistema de iluminación no incluido. Incluye perfil, difusor, tapas y grapas.

Línea luminosa para revestimientos y pavimentos cerámicos.



pro-light silver 11 mm

pro-light 11 mm

Aluminio anodizado

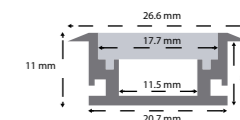

pro-light silver 11mm
27x11x2500 mm

100202237
81.58 p/u

Sistema de iluminación no incluido. Incluye perfil, difusor y tapas.

Perfil decorativo. Línea luminosa para revestimientos cerámicos.



pro-corner light

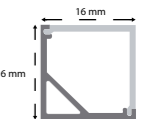

pro-corner light

Aluminio anodizado



pro-corner light
16x16x2500 mm

100243678
92.43 p/u

Sistema de iluminación no incluido. Incluye perfil, difusor, tapas y grapas.

Perfil decorativo. Línea luminosa para revestimientos cerámicos.



pro-telo light

pro-telo light

Aluminio anodizado

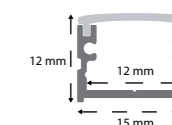

pro-telo light black
15x12x3000 mm

100281601
84.55 p/u



pro-telo light silver
15x12x3000 mm

100281600
75.61 p/u

pro-telo light slim

Aluminio anodizado

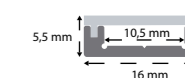

pro-telo light slim black
16x5.5x2500 mm

100328075
70.52 p/u

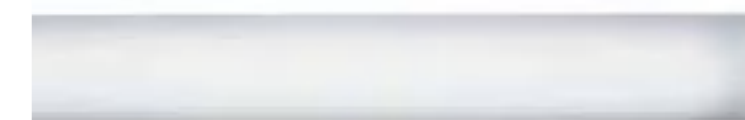

pro-telo light slim silver
16x5.5x2500 mm

100328096
56.27 p/u

Sistema de iluminación no incluido. Incluye perfil, difusor, tapas y grapas.

Perfil decorativo. Línea luminosa para revestimientos cerámicos.

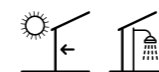

pro-mate 45 TOP light

pro-mate 45 TOP light

Aluminio anodizado

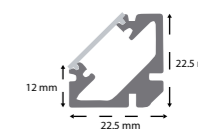

pro-mate 45 TOP light
22.5x22.5x2500 mm

100243649
106.49 p/u

Sistema de iluminación no incluido. Incluye perfil, difusor, tapas y grapas.

Perfil decorativo. Línea luminosa para pavimentos cerámicos.

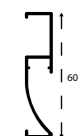

pro-skirting LED white

pro-skirting LED

Aluminio anodizado



- pro-skirting LED black** 100200414
13x60x2500 mm **34.69** p/u
- pro-skirting LED tapa black** 100213201
13x60x5 mm **12.69** p/u

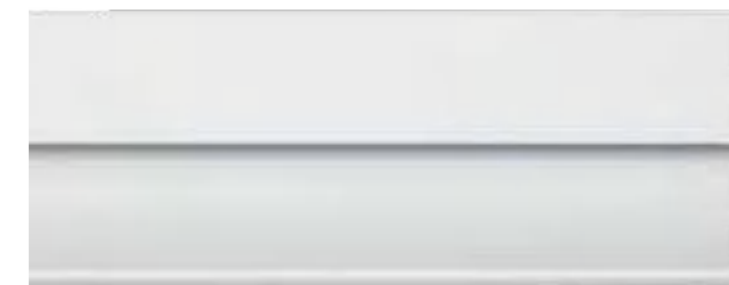

- pro-skirting LED white** 100200418
13x60x2500 mm **32.74** p/u
- pro-skirting LED tapa white** 100213220
13x60x5 mm **12.69** p/u



- pro-skirting LED silver** 100200403
13x60x2500 mm **34.69** p/u
- pro-skirting LED tapa silver** 100213154
13x60x5 mm **11.33** p/u

complementos

- difusor pro-skirting LED** 100232655
2500 mm **16.93** p/u
- andaje pro-skirting LED** 100193608
17x30 mm 50 ud **16.20** p/bolsa

Difusor y sistema de iluminación no incluidos.
Las tapas se suministran por separado del perfil.



pro-light silver 11 mm

Tira LED COB

Sistema de iluminación lineal para perfiles de la colección pro-light. Excepto para el zócalo pro-skirting LED.

Las luminarias LED COB son paquetes de múltiples LED que se unen en un único módulo de iluminación. En la práctica, sólo se aprecia un punto de luz, pero con mayor rendimiento lumínico. Es decir, con la misma potencia que un SMD se consiguen más Lúmenes/watio.

Tira LED COB IP20

Tira LED COB IP20 3000°K 2x10x2500 mm	100298585 89.81 p/u
Tira LED COB IP20 4000°K 2x10x2500 mm	100298526 89.81 p/u
Tira LED COB IP20 6500°K 2x10x2500 mm	100298597 89.81 p/u

Potencia	15 W/m	Lúmenes 3.000°K	1400 Lm/m*
Voltaje	24 V	Lúmenes 4.000°K	1500 Lm/m*
Nº chips/m	480	Lúmenes 6.500°K	1530 Lm/m*
PCB	10 mm	Emisión de luz	180°

IP20: Destinos de uso sin presencia de agua. Pavimentos y revestimientos interiores.

Tira LED COB IP67

Tira LED COB IP67 3000°K 4,6x11,6x2500 mm	100298620 115.81 p/u
Tira LED COB IP67 4000°K 4,6x11,6x2500 mm	100298587 115.81 p/u
Tira LED COB IP67 6500°K 4,6x11,6x2500 mm	100298621 115.81 p/u

Potencia	15 W/m	Lúmenes 3.000°K	1205 Lm/m*
Voltaje	24 V	Lúmenes 4.000°K	1216 Lm/m*
Nº chips/m	480	Lúmenes 6.500°K	1210 Lm/m*
PCB	11,6 mm	Emisión de luz	180°

IP67: Destinos de uso con presencia de agua. Pavimentos y revestimientos interiores y revestimientos exteriores.

Transformador LED

Transf. pro-light 100W 24V 0-5 mts 190x52x39 mm	100200310 101.92 p/u
---	--------------------------------

Potencia	100 W
Voltaje	24 V
Intensidad de corriente	4.2 A
Longitud máxima tira led	5 m

*La potencia lumínica (Lúmenes) de las tiras LED COB puede variar ligeramente de una tira a otra.



CRYSTAL COLLECTION

Perfil decorativo de alta gama para revestimientos cerámicos, fabricado por una exclusiva línea de cristales Swarovski®. Sustituye la tradicional cenefa cerámica decorativa por una línea metálica de diseño funcional.



pro-part Li crystal SW galaxy

No utilizar en revestimientos en contacto directo con el agua.

pro-part Li crystal SW galaxy

Perfil de latón cromado. Hecho con Swarovski® Elements

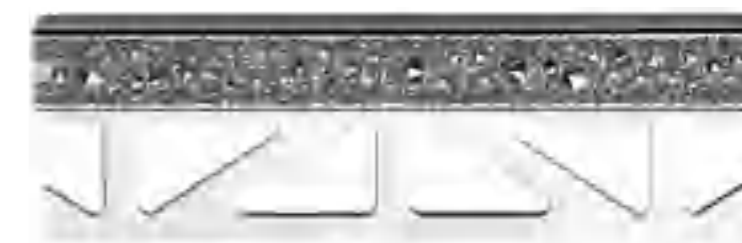

pro-part Li crystal galaxy 11 mm
12x11x2500 mm

100171653
509.70 p/u

pro-part Li crystal rock SW silver

Perfil de latón cromado. Hecho con Swarovski® Elements

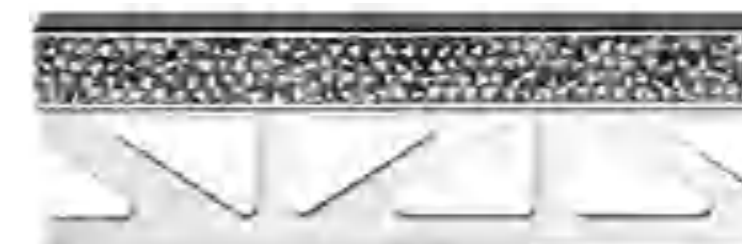

pro-part Li Crystal rock SW silver 11mm
12x11x2500 mm

100130429
607.01 p/u

CRYSTAL COLLECTION

Perfil decorativo de alta gama para revestimientos cerámicos, fabricado por una exclusiva línea de cristales Swarovski®. Sustituye la tradicional cenefa cerámica decorativa por una línea metálica de diseño funcional.



pro-part Li Crystal sand SW silver

No utilizar en revestimientos en contacto directo con el agua.

pro-part Li Crystal sand SW Gold

Perfil bañado en oro de 24k. Hecho con Swarovski® Elements



pro-part Li crystal sand SW Gold 11mm
12x11x2500 mm

100130430
496.14 p/u

pro-part Li Crystal sand SW Silver

Perfil de latón cromado. Hecho con Swarovski® Elements



pro-part Li crystal sand SW silver 11mm
12x11x2500 mm

100130431
422.96 p/u

CRYSTAL COLLECTION

Perfil decorativo de alta gama para revestimientos cerámicos, fabricado por una exclusiva línea de cristales Swarovski®. Sustituye la tradicional cenefa cerámica decorativa por una línea metálica de diseño funcional.



pro-part crystal SW silver

No utilizar en revestimientos en contacto directo con el agua.

pro-part crystal SW gold

Perfil bañado en oro de 24k. Hecho con Swarovski® Elements



pro-part crystal SW gold 11mm
8x11x2500 mm

100155354
870.93 p/u

pro-part crystal SW silver

Perfil de latón cromado. Hecho con Swarovski® Elements



pro-part crystal SW silver 11mm
8x11x2500 mm

100155356
716.76 p/u

Perfil decorativo de alta gama para revestimientos cerámicos, bañado con oro de 24K.
Sustituye la tradicional cenefa cerámica decorativa por una línea metálica de diseño exclusivo.

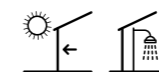

pro-part gold

pro-part Li gold

Perfil bañado en oro de 24k. Línea decorativa de 12 y 13,5 mm.



pro-part Li gold 11mm 12x11x2500 mm	100100726 154.45 p/u
pro-part Li gold 12,5mm 13,5x12,5x2500 mm	100100762 160.50 p/u

pro-part gold

Perfil bañado en oro de 24k. Línea decorativa de 8 mm.



pro-part gold 7mm 8x7x2500 mm	100246452 151.12 p/u
pro-part gold 9mm 8x9x2500 mm	100331779 135.51 p/u
pro-part gold 11mm 8x11x2500 mm	100100724 137.57 p/u
pro-part gold 12.5mm 8x12,5x2500 mm	100100725 147.89 p/u

pro-mate 5 gold

Perfil bañado en oro de 24k. Línea decorativa de 5 mm.



pro-mate 5 gold 11mm 5x11x2500 m	100100721 128.38 p/u
pro-mate 5 gold 12.5mm 5x12,5x2500 mm	100100722 130.04 p/u

GOLD COLLECTION

Perfil decorativo de alta gama para revestimientos cerámicos, bañado con oro de 24K.
Sustituye la tradicional cenefa cerámica decorativa por una línea metálica de diseño exclusivo.

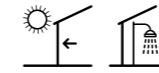

pro-part gold line

Perfil bañado en oro de 24k. Línea decorativa de 8 mm.



pro-part gold line 11mm
8x11x2500 mm

100339564
140.04 p/u

Perfiles decorativos en acabados metálicos mate para revestimientos cerámicos.
Sustituye la tradicional cenefa cerámica decorativa.



pro-part bone

Perfil de latón con acabado metálico mate. Línea decorativa de 8 mm.



pro-part bone 7mm 8x7x2500 mm	100278708 89.94 p/u
pro-part bone 11mm 8x11x2500 mm	100269007 93.02 p/u
pro-part bone 12,5mm 8x12,5x2500 mm	100278730 94.68 p/u

TEXTURE COLLECTION

Perfiles decorativos en acabados metálicos mate para revestimientos cerámicos.
Sustituye la tradicional cenefa cerámica decorativa.



pro-part coal

Perfil de latón con acabado metálico mate. Línea decorativa de 8 mm.



pro-part coal 7mm 8x7x2500 mm	100278697 89.94 p/u
pro-part coal 9mm 8x9x2500 mm	100326478 91.43 p/u
pro-part coal 11mm 8x11x2500 mm	100269081 93.02 p/u
pro-part coal 12,5mm 8x12,5x2500 mm	100278751 94.68 p/u

Perfiles decorativos en acabados metálicos mate para revestimientos cerámicos.
Sustituye la tradicional cenefa cerámica decorativa.



pro-part cast iron

Perfil de latón con acabado metálico mate. Línea decorativa de 8 mm.



pro-part cast iron 7mm 8x7x2500 mm	100285068 74.33 p/u
pro-part cast iron 9mm 8x9x2500 mm	100326516 91.43 p/u
pro-part cast iron 11mm 8x11x2500 mm	100222994 93.02 p/u
pro-part cast iron 12,5mm 8x12,5x2500 mm	100278717 94.68 p/u

TEXTURE COLLECTION

Perfiles decorativos en acabados metálicos mate para revestimientos cerámicos.
Sustituye la tradicional cenefa cerámica decorativa.



pro-part cast copper

pro-part cast copper

Perfil de latón con acabado metálico mate. Línea decorativa de 8 mm.



pro-part cast copper 9mm
8x9x2500 mm

100326509
91.43 p/u

pro-part cast copper 11mm
8x11x2500 mm

100223015
93.02 p/u

Perfiles decorativos en acabados metálicos mate para revestimientos cerámicos.
Sustituye la tradicional cenefa cerámica decorativa.



pro-part cement

pro-part cement

Perfil de latón con acabado metálico mate. Línea decorativa de 8 mm.



pro-part cement 9mm
8x9x2500 mm

100326530
91.43 p/u

pro-part cement 11mm
8x11x2500 mm

100226161
93.02 p/u

Perfiles decorativos en acabados metálicos mate para revestimientos cerámicos.
Sustituye la tradicional cenefa cerámica decorativa.



pro-part sand

Perfil de latón con acabado metálico mate. Línea decorativa de 8 mm.



pro-part sand 9mm
8x9x2500 mm

100326531
91.43 p/u

pro-part sand 11mm
8x11x2500 mm

100226152
93.02 p/u

METAL COLLECTION

Perfiles decorativos en acabados metálicos para revestimientos cerámicos.
Sustituye la tradicional cenefa cerámica decorativa.

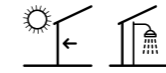

pro-part anthracite

pro-part anthracite

Perfil de latón con acabado metálico. Línea decorativa de 8 mm.



pro-part anthracite 11mm
8x11x2500mm

100315557
85.34 p/u

METAL COLLECTION

Perfiles decorativos en acabados metálicos para revestimientos cerámicos.
Sustituye la tradicional cenefa cerámica decorativa.

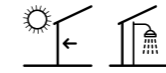

pro-part old iron

pro-part old iron

Perfil de latón con acabado metálico. Línea decorativa de 8 mm.



pro-part old iron 11mm
8x11x2500mm

100189093
113.00 p/u

METAL COLLECTION

Perfiles decorativos en acabados metálicos para revestimientos cerámicos.
Sustituye la tradicional cenefa cerámica decorativa.

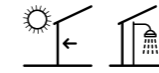

pro-part old bronze

pro-part old bronze

Perfil de latón con acabado metálico. Línea decorativa de 8 mm.



pro-part old bronze 7mm 8x7x2500mm	100278752 119.64 p/u
pro-part old bronze 11mm 8x11x2500mm	100189092 115.22 p/u
pro-part old bronze 12,5mm 8x12,5x2500mm	100243964 120.54 p/u

Perfiles decorativos en acabados metálicos mate para revestimientos cerámicos.
Sustituye la tradicional cenefa cerámica decorativa.

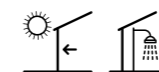

pro-part rose line

pro-part rose

Perfil de latón con acabado metálico. Línea decorativa de 8 mm.



pro-part rose 7mm 8x7x2500 mm	100232244 152.06 p/u
pro-part rose 9mm 8x9x2500 mm	100332742 152.93 p/u
pro-part rose 11mm 8x11x2500 mm	100231592 141.34 p/u
pro-part rose 12,5mm 8x12,5x2500 mm	100278753 157.42 p/u

pro-part rose line

Perfil de latón con acabado metálico. Línea decorativa de 8 mm.



pro-part rose line 7mm 8x7x2500 mm	100232236 154.09 p/u
pro-part rose line 9mm 8x9x2500 mm	100332761 154.98 p/u
pro-part rose line 11mm 8x11x2500 mm	100231584 143.65 p/u
pro-part rose line 12,5mm 8x12,5x2500 mm	100278736 156.34 p/u

Perfiles decorativos en acabados metálicos para revestimientos cerámicos.
Sustituye la tradicional cenefa cerámica decorativa.

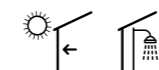

pro-part moon line

pro-part moon

Perfil de latón con acabado metálico. Línea decorativa de 8 mm.

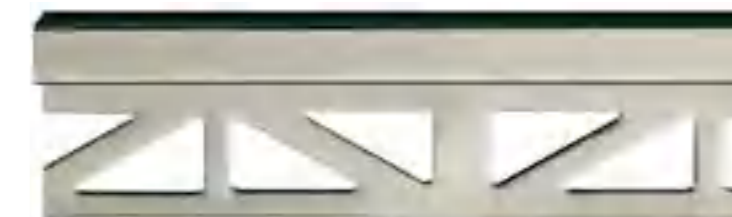

pro-part moon 7mm 8x7x2500m	100177056 122.55 p/u
pro-part moon 9mm 8x9x2500m	100332424 109.33 p/u
pro-part moon 11mm 8x11x2500mm	100120369 111.63 p/u
pro-part moon 12,5mm 8x12,5x2500mm	100177071 123.18 p/u

pro-part moon line

Perfil de latón con acabado metálico. Línea decorativa de 8 mm.



pro-part moon line 7mm 8x7x2500mm	100177063 109.41 p/u
pro-part moon line 9mm 8x9x2500mm	100332740 109.82 p/u
pro-part moon line 11mm 8x11x2500mm	100158267 118.53 p/u
pro-part moon line 12,5mm 8x12,5x2500mm	100177080 123.18 p/u

Perfiles decorativos en acabados metálicos para revestimientos cerámicos.
Sustituye la tradicional cenefa cerámica decorativa.

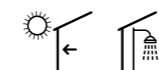

pro-part graphite matt line

pro-part graphite matt

Perfil de latón con acabado metálico. Línea decorativa de 8 mm.



pro-part graphite matt 7mm 8x7x2500 mm	100177037 132.61 p/u
pro-part graphite matt 9mm 8x9x2500 mm	100332398 119.11 p/u
pro-part graphite matt 11mm 8x11x2500 mm	100158266 128.59 p/u
pro-part graphite matt 12,5mm 8x12,5x2500 mm	100177053 119.78 p/u

pro-part graphite matt line

Perfil de latón con acabado metálico. Línea decorativa de 8 mm.



pro-part graphite matt line 7mm 8x7x2500 mm	100177055 132.61 p/u
pro-part graphite matt line 9mm 8x9x2500 mm	100332417 120.13 p/u
pro-part graphite matt line 11mm 8x11x2500 mm	100158265 128.59 p/u
pro-part graphite matt line 12,5mm 8x12,5x2500 mm	100177036 122.66 p/u

Perfiles decorativos en acabados metálicos para revestimientos cerámicos.
Sustituye la tradicional cenefa cerámica decorativa.

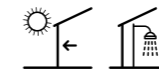

pro-part graphite

Perfil de latón con acabado metálico. Línea decorativa de 8 mm.



pro-part graphite 7mm 8x7x2500 mm	100177049 132.61 p/u
pro-part graphite 9mm 8x9x2500 mm	100332386 119.11 p/u
pro-part graphite 11mm 8x11x2500 mm	100120366 117.71 p/u
pro-part graphite 12,5mm 8x12,5x2500 mm	100177035 119.78 p/u

Perfiles decorativos en acabados metálicos para revestimientos cerámicos.
Sustituye la tradicional cenefa cerámica decorativa.



pro-part line

pro-part line

Perfil de latón con acabado metálico. Línea decorativa de 8 mm.



pro-part line 7mm 8x7x2500 mm	100177061 99.02 p/u
pro-part line 11mm 8x11x2500 mm	100120367 105.55 p/u
pro-part line 12,5mm 8x12,5x2500 mm	100177058 108.72 p/u

pro-part line matt

Perfil de latón con acabado metálico. Línea decorativa de 8 mm.



pro-part line matt 7mm 8x7x2500 mm	100177062 99.02 p/u
pro-part line matt 11mm 8x11x2500 mm	100157798 105.55 p/u
pro-part line matt 12,5mm 8x12,5x2500 mm	100177059 103.54 p/u

Perfil decorativo fabricado en latón cromado para revestimientos cerámicos, sustituye la tradicional cenefa cerámica decorativa.
Perfil característico del estilo LIFESTYLE de PORCELANOSA.

Apto para el remate de esquinas y transiciones entre baldosas cerámicas.



Pavimento y revestimiento



Pavimento y revestimiento

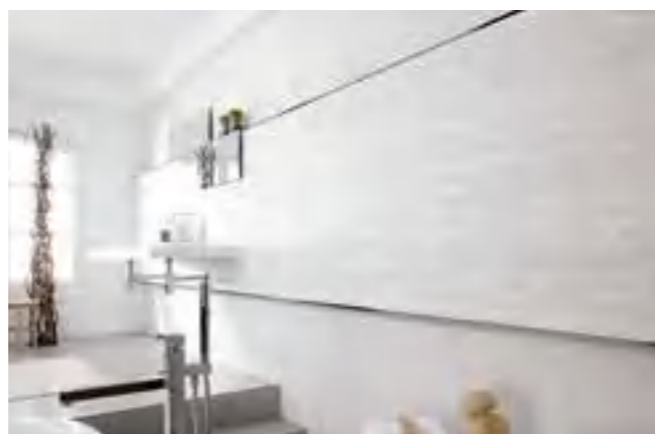

pro-part

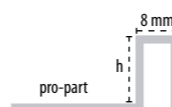

Latón cromado			Esquina latón cromado		
SAP	h (mm)	P/EU	SAP	h (mm)	P/EU
100005368	7	89.73 p/u	100005373	7	32.62 p/u
100177061	Line	99.02 p/u	100005374	9	32.62 p/u
100177062	Line matt	99.02 p/u	100091065	10	31.72 p/u
100005369	9	93.25 p/u	100005375	11	32.62 p/u
100088905	10	94.73 p/u	100005376	12,5	32.62 p/u
100005370	11	96.80 p/u			
100120367	Line	105.55 p/u			
100157798	Line matt	105.55 p/u			
100005371	12,5	99.89 p/u			
100177058	Line	108.72 p/u			
100177059	Line matt	103.54 p/u			

pro-mate 5

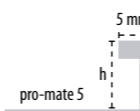

Latón cromado		
SAP	h (mm)	P/EU
100126779	7	81.53 p/u
100004945	9	83.62 p/u
100004946	11	86.67 p/u
100004955	12,5	89.73 p/u

pro-mate 3

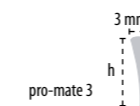

Latón cromado		
SAP	h (mm)	P/EU
100126772	6	72.75 p/u
100004951	8	84.13 p/u
100004952	9	73.63 p/u
100004953	10	74.52 p/u
100004954	12,5	76.32 p/u

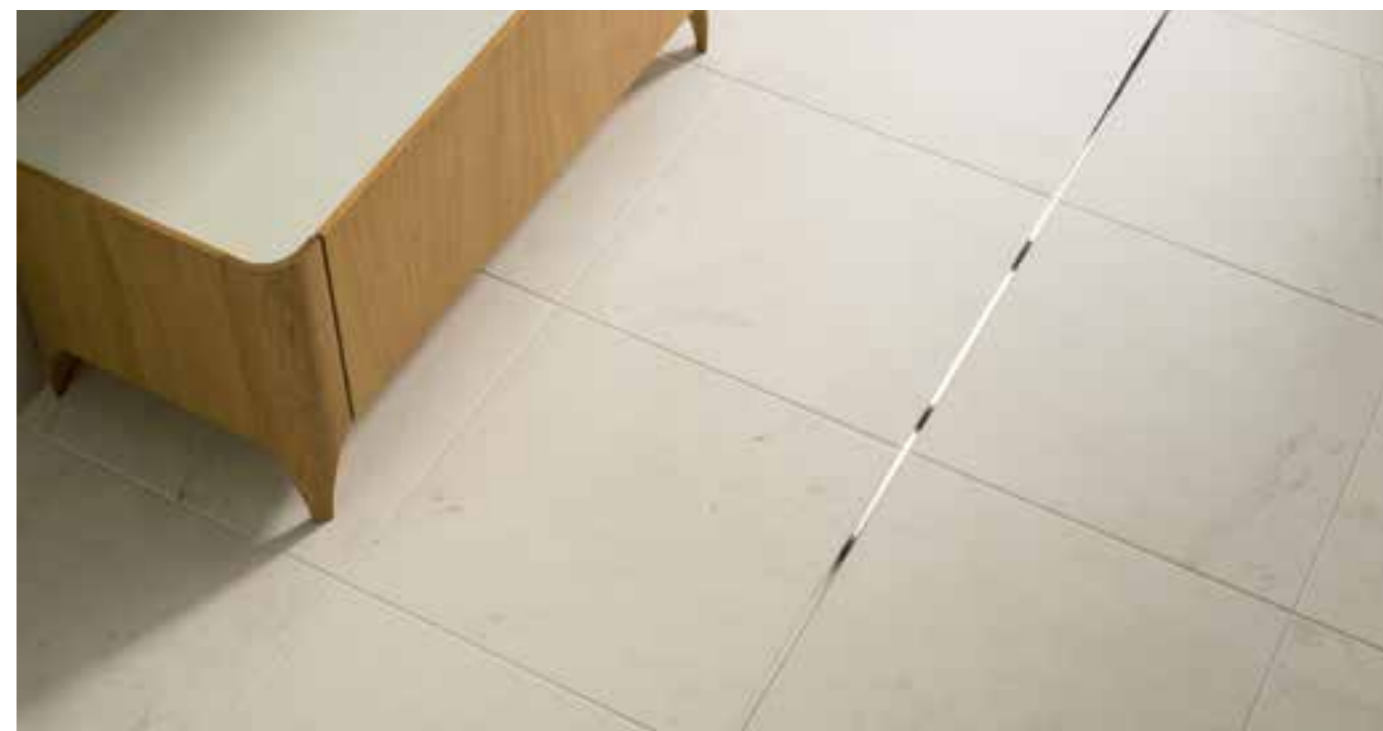

pro-part Li

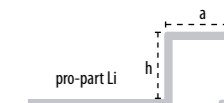

Latón cromado			Esquina latón cromado			
SAP	h (mm)	a (mm)	P/EU	SAP	h (mm)	P/EU
100126780	4,5	5,5	111.14 p/u	100098464	11	31.54 p/u
100070170	11	12	107.28 p/u	100085153	12,5	37.62 p/u
100070171	12,5	13,5	112.99 p/u			

pro-mate 45 TOP

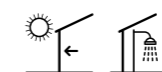

Latón cromado		
SAP	h (mm)	P/EU
100126778	6	81.93 p/u
100099965	10	81.69 p/u
100128801	12,5	101.52 p/u

pro-mate 45



Latón cromado		
SAP	h (mm)	P/EU
100126776	6	84.04 p/u
100099963	10	94.84 p/u
100099964	12,5	101.37 p/u

PRO-TELO COLLECTION

Perfil decorativo de metal para revestimientos cerámicos. Línea metálica sin pestañas para baldosas de todos los espesores.

Disponibles en una gran variedad de materiales, acabados y dimensiones representan una excelente solución para el diseño de ambientes cerámicos de estilo contemporáneo.



Revestimiento



Revestimiento

pro-telo inox 8x40

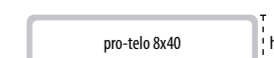
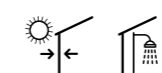

Acero inoxidable 8x40

SAP	Acabado	h (mm)	P/EU
100005299	Brillante	8	91.82 p/u

pro-telo inox 8x25



Acero inoxidable 8x25

SAP	Acabado	h (mm)	P/EU
100005293	Brillante	8	48.80 p/u

pro-telo aluminio 8x10

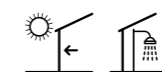

Aluminio 8x10 plata

SAP	Acabado	h (mm)	P/EU
100005289	Brillante	8	34.25 p/u

pro-telo recto 8x10

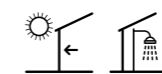

Aluminio 8x10

SAP	Acabado	h (mm)	P/EU
100084015	Alto brillo	8	25.04 p/u



pro-mate 2

Perfil de acero inoxidable en ángulo recto para esquinas, revestimientos y pavimentos.

Perfiles de acero inoxidable y 2 mm en ángulo recto para cubrir el lateral no esmaltado de la cerámica. Apto para la separación de baldosas tanto en pavimento como revestimiento.



Esquina revestimiento



Pavimento y revestimiento



pro-mate 2

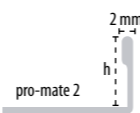

Acero inoxidable V2A

SAP	h (mm)	P/EU
100126769	6	31.86 p/u
100004957	10	31.62 p/u
100004958	12,5	32.70 p/u
100004959	15	47.60 p/u
100004960	20	50.28 p/u

Acero inoxidable brillo V2A

SAP	h (mm)	P/EU
100004967	10	40.14 p/u
100004968	12,5	48.66 p/u
100004969	15	58.75 p/u

Acero inoxidable V4A

SAP	h (mm)	P/EU
100004964	10	34.87 p/u
100004965	12,5	39.08 p/u

pro-mate 3

Perfil en ángulo recto para esquinas, revestimientos y pavimentos. Uso decorativo como línea metálica.

Perfiles en ángulo recto y 3 mm diseñados para cubrir el lateral no esmaltado de la cerámica. Disponibles en una gran variedad de materiales, también son adecuados para la separación de baldosas en revestimiento.



Esquina revestimiento



Pavimento y revestimiento



pro-mate 3

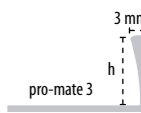

Latón cromado

SAP	h (mm)	P/EU
100126772	6	72.75 p/u
100004951	8	84.13 p/u
100004952	9	73.63 p/u
100004953	10	74.52 p/u
100004954	12,5	76.32 p/u

pro-mate 3

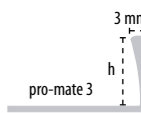

Aluminio anodizado plata

SAP	h (mm)	P/EU
100126770	6	25.57 p/u
100004899	8	14.61 p/u
100004900	9	15.82 p/u
100004901	10	15.36 p/u
100200608	11	14.70 p/u
100004902	12,5	16.47 p/u
100004903	15	18.75 p/u

pro-mate 3

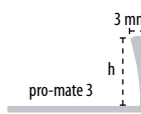
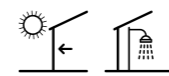

Aluminio lacado brillo

SAP	h (mm)	P/EU
100126771	6	23.02 p/u
100004911	10	22.52 p/u
100004912	12,5	24.53 p/u
100004915	10	22.52 p/u
100004916	12,5	24.53 p/u
100004919	10	22.52 p/u
100004920	12,5	24.53 p/u

Aluminio alto brillo

SAP	h (mm)	P/EU
100289643	8	16.42 p/u
100004925	10	31.68 p/u
100004926	12,5	32.64 p/u

PVC

SAP	h (mm)	P/EU
100004865	10	5.29 p/u
100004873	12,5	5.70 p/u
100004866	10	5.29 p/u
100004867	10	5.29 p/u
100004868	10	5.29 p/u
100004869	10	5.29 p/u

Aluminio black

SAP	h (mm)	P/EU
100220142	8	33.42 p/u
100171991	10	34.50 p/u
100220132	12,5	34.45 p/u

pro-mate 5

Perfil en ángulo recto para esquinas, revestimientos y pavimentos. Uso decorativo como línea metálica.

Perfiles en ángulo recto y 5 mm de lado diseñados para cubrir el lateral no esmaltado de la cerámica. Adecuados para transiciones a igual nivel entre pavimentos.



Esquina revestimiento



Pavimento y revestimiento



pro-mate 5

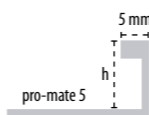

Latón cromado

SAP	h (mm)	P/EU
100126779	7	81.53 p/u
100004945	9	83.62 p/u
100004946	11	86.67 p/u
100004955	12,5	89.73 p/u

pro-mate 5

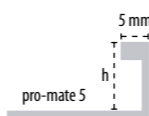

Aluminio anodizado plata

SAP	h (mm)	P/EU
100004927	11	24.57 p/u

pro-mate 5

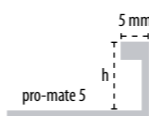
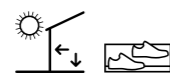

Latón pulido brillo

SAP	h (mm)	P/EU
100004944	11	63.07 p/u

pro-part Li

Perfil decorativo para revestimientos y pavimentos cerámicos. Apto para el remate de esquinas y transiciones entre baldosas cerámicas.

Perfiles en ángulo recto y forma de esquina, con dos lados de igual longitud. Especialmente recomendado para esquinas de cerámica rectificadas y decoración de baldosas con relieve.



Esquina revestimiento



Pavimento y revestimiento



pro-part Li

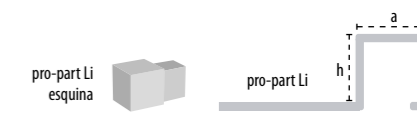
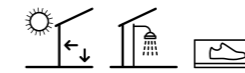

Latón cromado

SAP	h (mm)	a (mm)	P/EU	Esquina latón cromado	SAP	h (mm)	P/EU
100126780	4,5	5,5	111.14 p/u	100098464	11	31.54 p/u	
100070170	11	12	107.28 p/u	100085153	12,5	37.62 p/u	
100070171	12,5	13,5	112.99 p/u				

pro-part Li

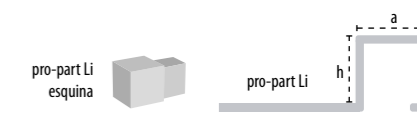

Aluminio anodizado plata

SAP	h (mm)	a (mm)	P/EU	Esquina aluminio anodizado plata	SAP	h (mm)	P/EU
100128227	4,5	5,5	25.01 p/u	100093706	11	34.03 p/u	
100062074	11	12	28.91 p/u	100093705	12,5	34.03 p/u	
100062086	12,5	13,5	31.63 p/u				

pro-part Li

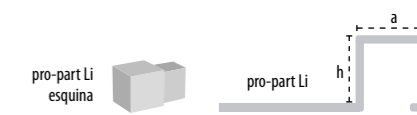
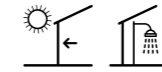

Aluminio alto brillo

SAP	h (mm)	a (mm)	P/EU	Esquina aluminio alto brillo	SAP	h (mm)	P/EU
100062072	11	10	59.49 p/u	100102763	11	15.29 p/u	
100062073	12,5	11,5	63.99 p/u	100102762	12,5	18.59 p/u	

pro-part Li cepillado



Aluminio anodizado cepillado

SAP	h (mm)	a (mm)	P/EU
100159084	11	12	65.94 p/u
100159083	12,5	13,5	63.17 p/u

pro-part

Perfil decorativo para revestimientos y pavimentos cerámicos. Apto para el remate de esquinas y transiciones entre baldosas cerámicas.

Perfiles en ángulo recto y forma de esquina, con un lado de 8 mm y otro lado de anchura variable. Excelente solución para una amplia variedad de colocaciones cerámicas.



Esquina revestimiento



Pavimento y revestimiento



pro-part



Latón cromado			Esquina latón cromado		
SAP	h (mm)	P/EU	SAP	h (mm)	P/EU
100005368	7	89.73 p/u	100005373	7	32.62 p/u
100005369	9	93.25 p/u	100005374	9	32.62 p/u
100088905	10	94.73 p/u	100091065	10	31.72 p/u
100005370	11	96.80 p/u	100005375	11	32.62 p/u
100005371	12,5	99.89 p/u	100005376	12,5	32.62 p/u

pro-part



Aluminio anodizado plata			Esquina aluminio anodizado plata		
SAP	h (mm)	P/EU	SAP	h (mm)	P/EU
100005322	7	20.53 p/u	100005336	7	27.69 p/u
100005323	9	21.63 p/u	100005337	9	27.69 p/u
100005324	11	22.71 p/u	100005338	11	27.69 p/u
100005325	12,5	24.93 p/u	100005339	12,5	27.69 p/u
100005326	15	33.21 p/u			

pro-part

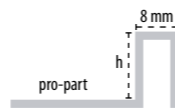
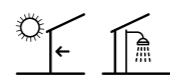

Aluminio lacado brillo			Aluminio white		
SAP	h (mm)	P/EU	SAP	h (mm)	P/EU
100088551	Negro 11	37.34 p/u	100332940	9	33.62 p/u
100080530	Negro 12,5	38.70 p/u	100296752	11	37.34 p/u
100100723	Blanco 11	37.34 p/u	100286598	12,5	38.70 p/u
100083438	Blanco 12,5	38.70 p/u			

Aluminio alto brillo

Aluminio alto brillo			Aluminio black		
SAP	h (mm)	P/EU	SAP	h (mm)	P/EU
100089004	11	75.35 p/u	100220100	7	37.86 p/u
100005353	12,5	75.35 p/u	100325883	9	38.44 p/u
			100171975	11	39.04 p/u
			100220083	12,5	40.21 p/u



pro-part

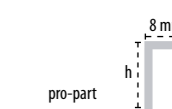
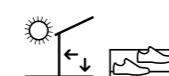

Latón pulido brillo oro		
SAP	h (mm)	P/EU
100005362	9	54.68 p/u
100005363	11	76.65 p/u
100005364	12,5	79.15 p/u

pro-part

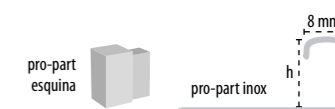
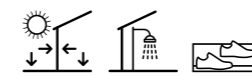

Acero inoxidable natural			Esquina acero inoxidable		
SAP	h (mm)	P/EU	SAP	h (mm)	P/EU
100005377	9	40.20 p/u	100005380	9	29.62 p/u
100005378	11	43.03 p/u	100005381	11	29.62 p/u
100005379	12,5	47.95 p/u	100005382	12,5	31.99 p/u

pro-mate 45

Perfil redondeado para la protección de esquinas de revestimientos cerámicos.

Estos perfiles son la solución clásica para la protección de esquinas en revestimientos cerámicos. Disponibles en una gran variedad de materiales, se caracteriza por su resistencia frente a impactos.



Esquina revestimiento

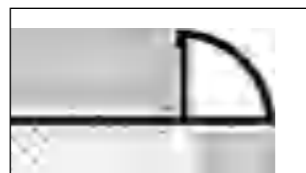

Esquina revestimiento



pro-mate 45 Top

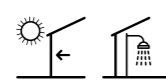

Latón cromado		
SAP	h (mm)	P/EU
100126778	6	81.93 p/u
100099965	10	81.69 p/u
100128801	12,5	101.52 p/u

Aluminio anodizado plata		
SAP	h (mm)	P/EU
100126777	6	28.91 p/u

pro-mate 45 latón

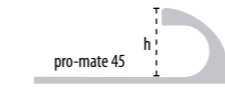
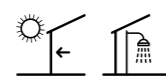

Latón cromado		
SAP	h (mm)	P/EU
100126776	6	84.04 p/u
100099963	10	94.84 p/u
100099964	12,5	101.37 p/u

pro-mate 45 acero inoxidable

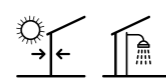

Acero inoxidable V2A		
SAP	h (mm)	P/EU
100005156	8	39.24 p/u
100005157	10	87.26 p/u
100005158	12,5	50.59 p/u

pro-mate 45 aluminio

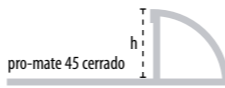
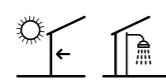

Aluminio anodizado plata		
SAP	h (mm)	P/EU
100005094	10	19.76 p/u
100005096	12,5	21.75 p/u

Aluminio lacado		
SAP	h (mm)	P/EU
100005113	Blanco 10	22.58 p/u
100005117	Blanco 12,5	24.47 p/u

Aluminio alto brillo		
SAP	h (mm)	P/EU
100096222	10	35.97 p/u
100100665	12,5	37.63 p/u

pro-corner

Perfil metálico para la protección de esquinas.

Perfiles metálicos en ángulo recto para la protección de esquinas. La mayoría de los modelos de pro-corner se colocan posteriormente a la cerámica, lo que implica un pequeño resalte sobre la superficie de ella.



Esquina revestimiento



pro-corner P

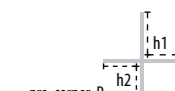
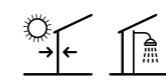

Aluminio				
SAP		h1 (mm)	h2 (mm)	P/EU
100158001	Alto brillo	15	12	96.67 p/u
100158002	Plata	15	12	85.32 p/u
100213125	Negro	15	12	98.81 p/u

pro-corner R

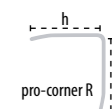
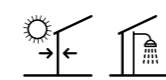

Acero inoxidable brillo		
SAP	h (mm)	P/EU
100005623	25	70.10 p/u

pro-corner B

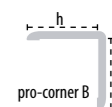
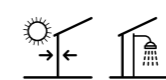

Aluminio		
SAP	h (mm)	P/EU
100005584	25	30.34 p/u

PERFILES PARA ESQUINAS Y REMATES DE REVESTIMIENTO

Perfiles de 3 metros

Perfiles disponibles en diferentes formas, desde perfiles en ángulo recto para remates rectos como en perfiles con forma redondeada de 3 metros de longitud.

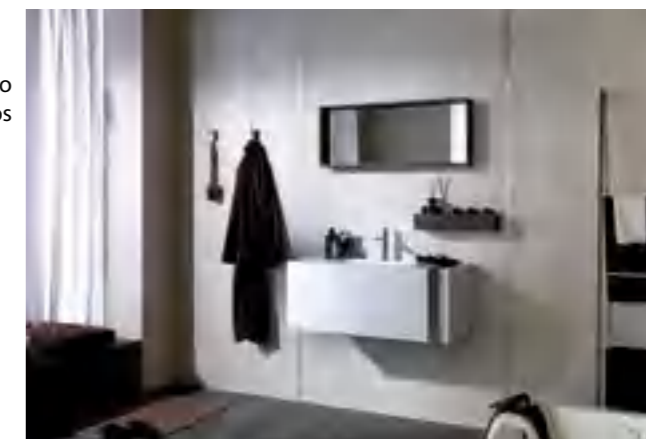

Esquina revestimiento



Revestimiento

pro-mate 2

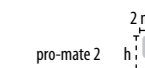

SAP		h (mm)	P/EU
100276385	Inox V2A	11	40.48 p/u
100276386	Inox V2A	12,5	41.97 p/u

pro-mate 3

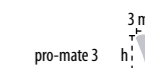

SAP		h (mm)	P/EU
100286309	Chrome	12,5	91.58 p/u
100276187	Alum. anod.	11	23.87 p/u
100276196	Alum. anod.	12,5	24.24 p/u
100286597	Alum. black	12,5	37.22 p/u

pro-mate 5

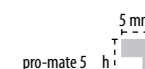

SAP		h (mm)	P/EU
100286603	Chrome	11	104.00 p/u

pro-part



SAP		h (mm)	P/EU
100286618	Chrome	11	119.35 p/u
100286360	Chrome	12,5	119.86 p/u

pro-part Li

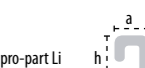

SAP		h (mm)	P/EU
100276208	Alum. anod.	11	33.20 p/u
100276198	Alum. anod.	12,5	36.75 p/u



pro-T

Perfil de transición entre pavimentos o revestimientos.

Perfiles de transición entre baldosas o losas de altura ligeramente diferente. Disponibles en dos anchuras: 14 y 25 mm
Especialmente recomendado en transiciones entre baldosas cerámicas y pavimentos de madera.

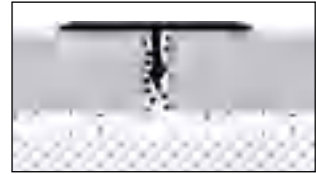

Pavimento



pro-T

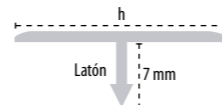

Latón cromado

SAP	h (mm)	P/EU
100005460	14	53.66 p/u
100005461	25	71.09 p/u

pro-T

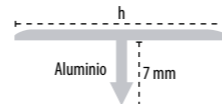

Aluminio anodizado plata

SAP	h (mm)	P/EU
100005452	14	10.02 p/u
100005453	25	18.33 p/u

pro-T

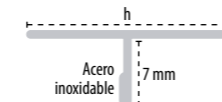

Acero inoxidable brillo

SAP	h (mm)	P/EU
100005462	14	45.90 p/u
100005463	25	64.42 p/u

Acero inoxidable cepillado

SAP	h (mm)	P/EU
100005464	14	63.47 p/u
100005465	25	81.82 p/u

pro-level

Perfil de transición entre pavimentos a diferente nivel. Cubre el lado no esmaltado de la baldosa y lo protege de golpes.

Perfiles técnicos para pequeñas diferencias de altura entre pavimentos. Disponible en acabado redondeado y en acabado en rampa. Especialmente recomendado en pavimentos de alto tránsito.



Pavimento

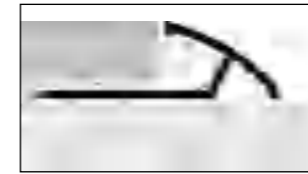

Pavimento



pro-level C

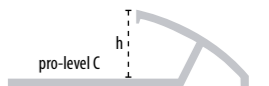

Aluminio anodizado plata

SAP	h (mm)	P/EU
100005426	11	24.57 p/u
100005427	12,5	32.85 p/u

pro-level R



Aluminio anodizado plata

SAP	h (mm)	P/EU
100005428	11	66.42 p/u
100005429	12,5	72.99 p/u
100005430	15	78.53 p/u
100005431	20	86.48 p/u

pro-shower

Nueva gama de perfiles para platos de ducha. Diseñado para cubrir los lados de los platos de ducha; especialmente para duchas con pendiente de un único sentido.

Estos perfiles están fabricados en acero inoxidable y están disponibles en tres acabados distintos: brillo, cepillado y lacado negro.

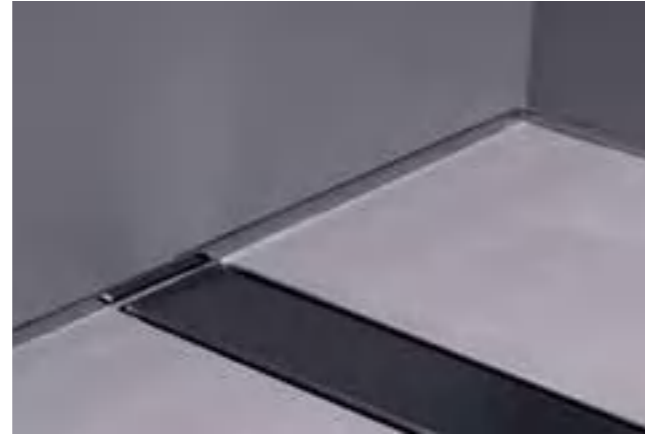
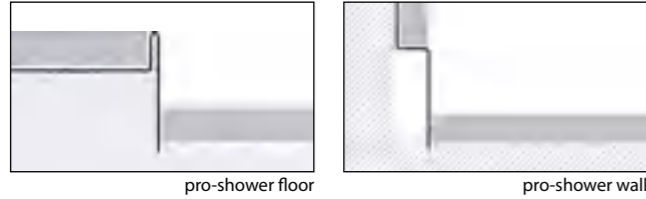

pro-shower floor

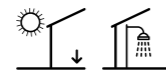

Acero inoxidable cromado				Acero inoxidable cepillado					
SAP		h1 (mm)	h2 (mm)	P/EU	SAP	h1 (mm)	h2 (mm)	P/EU	
100159068	Lado izq.	12,5	24	97.41 p/u	100159067	Lado izq.	12,5	32	128.04 p/u
100160219	Lado der.	12,5	24	97.41 p/u	100160218	Lado der.	12,5	32	128.04 p/u
100159069	Lado izq.	12,5	32	153.82 p/u					
100160280	Lado der.	12,5	32	153.82 p/u					

Acero inoxidable lacado negro

SAP		h1 (mm)	h2 (mm)	P/EU
100350798	Lado izq.	12,5	24	96.56 p/u
100350799	Lado der.	12,5	24	96.56 p/u
100350796	Lado izq.	12,5	32	150.24 p/u
100350797	Lado der.	12,5	32	150.24 p/u

Longitud del perfil h2=24 980 mm
Longitud del perfil h2=32 1480 mm

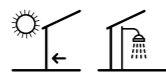

pro-shower wall

Acero inoxidable cromado				Acero inoxidable cepillado					
SAP		h1 (mm)	h2 (mm)	P/EU	SAP	h1 (mm)	h2 (mm)	P/EU	
100159100	Lado izq.	12,5	32	153.82 p/u	100159088	Lado izq.	12,5	32	128.04 p/u
100160248	Lado der.	12,5	32	153.82 p/u	100160246	Lado der.	12,5	32	128.04 p/u

Acero inoxidable lacado negro

SAP		h1 (mm)	h2 (mm)	P/EU
100350800	Lado izq.	12,5	32	150.16 p/u
100350801	Lado der.	12,5	32	150.16 p/u

Longitud del perfil h2=32 1480 mm

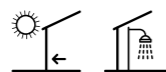

pro-shower deco

Acero inoxidable lacado negro

SAP	h (mm)	P/EU
100350836	24	65.64 p/u
100350837	32	70.73 p/u
100350838	40	75.85 p/u

Longitud del perfil 1250 mm



pro-sanit

Perfil cóncavo para la colocación en los encuentros entre paredes y suelos o entre revestimientos y bañeras, platos de ducha u otros elementos de baño. Sustituye la tradicional pieza cerámica curva.

Reduce el riesgo de filtraciones de agua y facilita la limpieza y conservación de los ángulos entre pavimentos y revestimientos.



pro-sanit U1



Aluminio brillo plata		
SAP	h (mm)	P/EU
100062075	16	36.89 p/u
100062076	22	42.10 p/u

Aluminio anodizado plata

SAP	h (mm)	P/EU
100062077	16	15.95 p/u
100062078	22	19.97 p/u

Aluminio lacado

SAP		h (mm)	P/EU
100062079	Blanco	16	22.32 p/u
100062080	Blanco	22	27.92 p/u



pro-sanit U2

Acero inoxidable				Esquina acero inoxidable			
SAP		h (mm)	P/EU	SAP	h (mm)	P/EU	
100005566	Brillo	12,5	73.42 p/u	100005567	Externo brillo	12,5	11.99 p/u
100005569	Cepillado	12,5	99.11 p/u	100005568	Interno brillo	12,5	11.99 p/u
				100005570	Externo cepillado	12,5	11.99 p/u
				100005571	Interno cepillado	12,5	11.99 p/u



pro-sanit U2

PVC			
SAP		h (mm)	P/EU
100005542	Blanco	11 x 11	22.27 p/u

Longitud del perfil pro-sanit U1 y pro-sanit U2: 2500 mm

Embalaje mínimo: 10 perfiles

pro-dilata

Perfil para juntas de movimiento en revestimientos y pavimentos cerámicos.

Perfiles en PVC con junta central elástica para la absorción de tensiones en el pavimento cerámico. Disponibles varios colores y anchos de junta son la mejor solución para la realización de juntas de movimiento intermedias.



Pavimento



pro-dilata PVC

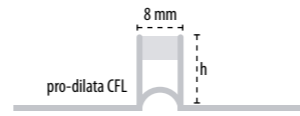
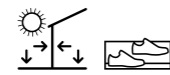

CFL 8 mm			
SAP		h (mm)	P/EU
100005685	Blanco	12,5	15.61 p/u
100005682	Beige	10	15.58 p/u
100005686	Beige	12,5	15.61 p/u
100005690	Beige	15	20.12 p/u
100005683	Negro	10	15.58 p/u
100005687	Negro	12,5	15.61 p/u
100005691	Negro	15	20.12 p/u
100005684	Gris	10	15.58 p/u
100005688	Gris	12,5	15.61 p/u
100005692	Gris	15	20.12 p/u

pro-dilata PVC

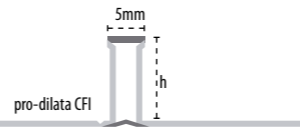
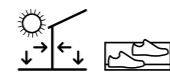

CFI 5 mm			
SAP		h (mm)	P/EU
100316178	Gris claro	9	15.48 p/u
100159078	Gris claro	11	15.89 p/u
100159080	Gris claro	12,5	16.34 p/u
100316191	Gris	9	15.48 p/u
100159076	Gris	11	15.89 p/u
100159077	Gris	12,5	16.34 p/u
100316182	Negro	9	15.48 p/u
100159081	Negro	11	15.89 p/u
100159082	Negro	12,5	16.34 p/u
100316183	Beige	9	15.48 p/u
100159074	Beige	11	15.89 p/u
100159075	Beige	12,5	16.34 p/u

pro-dilata

Perfil para juntas de movimiento en revestimientos y pavimentos cerámicos.

Perfiles en metal con junta central elástica para la absorción de tensiones en el pavimento cerámico. Junta de expansión prefabricada de 8 y 10 mm de ancho para suelos cerámicos en interior y exterior.

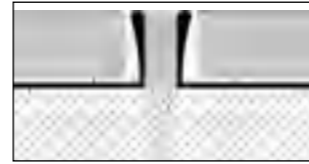

Pavimento



pro-dilata acero inoxidable

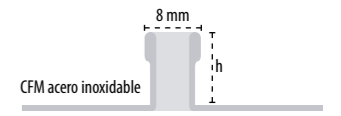
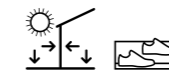

CFM 8 mm		
SAP	h (mm)	P/EU
100005714	10	115.42 p/u
100005715	12,5	102.86 p/u
100005716	15	120.96 p/u
100005717	20	138.36 p/u

pro-dilata acero inoxidable nc

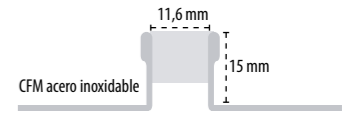
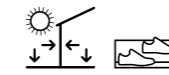

CFM 11,6 mm		
SAP	h (mm)	P/EU
100280152	15	119.85 p/u

pro-dilata aluminio

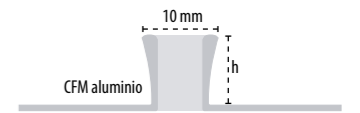
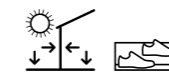

CFM 10 mm		
SAP	h (mm)	P/EU
100005698	10	76.47 p/u
100005699	12,5	61.95 p/u
100005700	15	65.06 p/u
100005702	20	90.30 p/u

juntas estructurales

Perfil para juntas estructurales en pavimentos cerámicos.

Perfiles metálicos con junta central que absorbe los movimientos estructurales del soporte. Disponible con junta deformable de polipropileno para tránsito peatonal y junta metálica móvil para tránsito rodado.

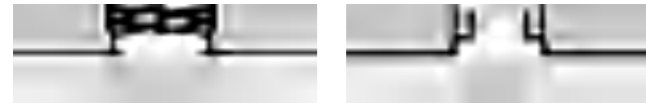

Pavimento

Pavimento



juntas estructurales BT

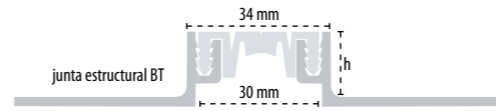
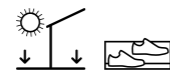

BT-34

SAP		h (mm)	P/EU
100332105	Gris	22	279.97 p/u
100332093	Gris	40	336.00 p/u

Tránsito aceptado: Peatonal y vehículos con ruedas neumáticas de hasta 35 kN.

juntas estructurales AT

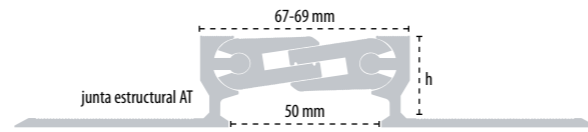
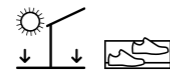

AT-50

SAP		h (mm)	P/EU
100324422		22	458.71 p/u
100324431		50	647.45 p/u

Tránsito aceptado: Peatonal, vehículos con ruedas neumáticas de hasta 300 kN y carretillas elevadoras o transpaletas de ruedas macizas de hasta 9 kg/mm.

pro-step

Perfil para la realización de peldaños de escaleras. Sustituye la tradicional pieza especial cerámica para peldaños por una combinación de baldosa cerámica y perfil.

Perfiles metálicos que cubren el lateral no esmaltado de la cerámica, lo protege frente a golpes y reduce el riesgo de resbalamiento.



Peldaño

Peldaño



pro-step

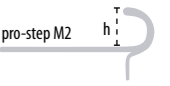
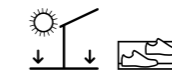

M2 acero inoxidable

SAP		h (mm)	P/EU
100005523		11	64.19 p/u

pro-step

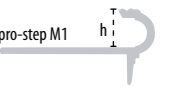
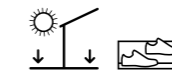

M1 aluminio anodizado plata

SAP		h (mm)	P/EU
100005509		11	26.34 p/u
100067688		13,5	25.88 p/u

pro-step

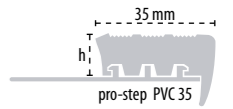
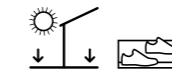

PVC 35

SAP		h (mm)	P/EU
100005482	Gris	11	52.81 p/u



ZÓCALOS

Perfiles metálicos en tres acabados. Sustituye el tradicional zócalo cerámico. Especialmente recomendado para locales comerciales y edificios de uso público.



pro-skirting black



pro-skirting white



pro-skirting silver

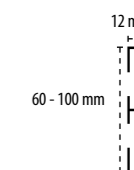

pro-skirting black

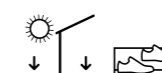

pro-skirting black			pro-skirting tapa black		
SAP		P/EU	SAP		P/EU
100213522	12x60x2500 mm	34.69 p/u	100213153	12x60x12 mm	12.04 p/u
100225511	12x100x2500 mm	50.16 p/u	100236020	12x100x12 mm	13.16 p/u

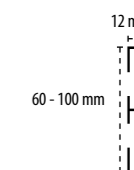

pro-skirting white

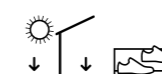

pro-skirting white			pro-skirting tapa white		
SAP		P/EU	SAP		P/EU
100213533	12x60x2500 mm	32.74 p/u	100213200	12x60x12 mm	12.04 p/u
100225498	12x100x2500 mm	50.16 p/u	100235979	12x100x12 mm	13.16 p/u

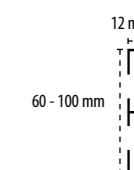

pro-skirting silver



pro-skirting silver			pro-skirting tapa silver		
SAP		P/EU	SAP		P/EU
100213532	12x60x2500 mm	34.69 p/u			
100225479	12x100x2500 mm	50.59 p/u	100235986	12x100x12 mm	13.16 p/u

Anclaje pro-skirting

SAP		P/EU
100193608	17x30 mm 50 ud	16.20 p/bolsa

Longitud del perfil: 2500 mm

Perfiles metálicos para rodapié, reúnen una gran resistencia mecánica con un diseño funcional y moderno. Especialmente recomendados para pavimentos de oficinas y suelos técnicos elevados.

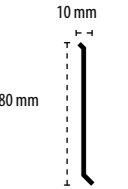

pro-plint acero inoxidable

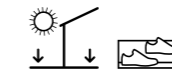

pro-plint acero inoxidable

SAP		P/EU
100005635	brillante	49.88 p/u
100005636	cepillado	58.73 p/u

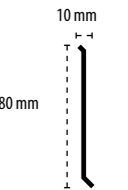

pro-plint aluminio anodizado

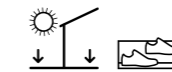

pro-plint aluminio anodizado

SAP		P/EU
100073104	plata	46.99 p/u

Esquina pro-plint aluminio anodizado

SAP		P/EU
100073105	Externa	7.05 p/u
100073106	Interna	8.53 p/u

pro-plint tapa lateral

SAP		P/EU
100073107	derecha	8.90 p/u
100073108	izquierda	5.27 p/u

pro-plint unión

SAP	P/EU
100073109	8.23 p/u



pro-plint acero inoxidable

Longitud del perfil: 2500 mm



ADHESIVOS PARA LA COLOCACIÓN CERÁMICA

ADHESIVOS CEMENTOSOS

tixocem plus, **100** | fr-one n, **101** | maxifluid, **102**
one-flex Premium, **103** | super-one n, **104** | super-flex S2, **105**

ADITIVOS PARA ADHESIVOS CEMENTOSOS

r eco, **106** | unilax, **107**

ADHESIVOS DE RESINAS REACTIVAS

politech n, **108** | politech Premium, **109**

ADHESIVO BASE AGUA

linkfloor fix, **110** | skins fix, **111**

ADHESIVO POLÍMERO

h-920, **112**

ANCLAJES DE FACHADA

Anclajes de fachada pegada, **114**

Anclajes ocultos de fachada, **115** | Anclajes vistos de fachada, **115**

TABLAS DE ADHESIVOS

Tablas de selección de adhesivos según UNE 138002, **116**

Tablas de consumo de adhesivos butech según llana dentada, **119**

tixocem plus

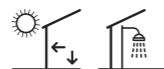

tixocem plus es un adhesivo cementoso tipo C1TE, según EN 12004, apto para colocación en capa fina de cerámica absorbente sobre fondos de base cemento o cartón yeso y cerámica no absorbente sobre fondos de base cemento. Especialmente recomendado para la colocación de gres porcelánico en interiores.

Resuelve de manera sencilla y eficaz la colocación de baldosas cerámicas sobre soportes en base cemento, cartón yeso o ladrillo. Este adhesivo permite la colocación en capa media sobre soportes que presenten irregularidades. Admite espesores finales de hasta 10 mm. Resistente al agua y las heladas.

Certificados / normativas:

EN 12004 C1TE



fr-one n

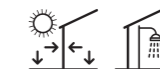

fr-one n es un adhesivo cementoso tecnológico tipo C2TE, según EN 12004, apto para colocación de todo tipo de baldosas cerámicas sobre los soportes más habituales usados en la construcción. Especialmente recomendado para baldosas de gran formato y soportes irregulares.

Adhesivo tecnológico avanzado, monocomponente, de fácil aplicación para la colocación de todos los tipos de baldosas cerámicas. Permite la colocación en capa media sobre soportes que presenten irregularidades. Admite espesores finales de hasta 15 mm. Especialmente recomendado para gres porcelánico, mármol sin riesgo de formación de manchas, grandes formatos y piscinas. Tixotrópico.

Certificados / normativas:

EN 12004 C2TE
CSTB: 2452-243 MC 301 C2-E

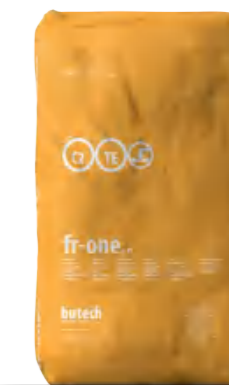

Características:

- Adhesivo cementoso monocomponente
- Buena trabajabilidad. Tixotrópico
- Tiempos de trabajo prolongados. Tiempo abierto mayor de 30 min
- Espesor de aplicación de hasta 10 mm
- Resiste la helada
- Agua de amasado: 8 L por saco de 25 Kg

Aplicaciones recomendadas:

- Revestimientos interiores de baldosas cerámicas de formato pequeño y mediano
- Pavimentos interiores de gres porcelánico de formato mediano
- Pavimentos interiores de gres de formato mediano
- Fondos de colocación irregulares

Características:

- Adhesivo cementoso monocomponente.
- Excelente adherencia.
- Buena trabajabilidad. Tiempos de trabajo prolongados. Tiempo abierto mayor de 30 min.
- Alta adherencia inicial sin deslizamiento vertical.
- Espesor de aplicación de hasta 15 mm.
- Resiste la helada.
- Agua de amasado: 7 - 7.50 L por saco de 25 Kg.

Aplicaciones recomendadas:

- Revestimientos interiores de baldosas cerámicas de gran formato.
- Pavimentos porcelánicos interiores de gran formato.
- Pavimentos porcelánicos exteriores.
- Fondos de colocación irregulares.
- Pavimentos de alto tránsito.
- Ambientes con humedad permanente.
- En fachadas pegadas y piscinas, sustituir el agua de amasado por el aditivo **unilax**.

Soportes:

- Recrecidos cementosos
- Revocos de cemento
- Recrecidos de anhidrita, previa imprimación con **uniprim**
- Enlucidos y placas de yeso, previa imprimación con **uniprim**
- Ladrillo cerámico de gran formato

Materiales:

- Cerámica de formato pequeño y mediano
- Baldosas cerámicas con absorción alta y gres
- Gres porcelánico

Soportes:

- Recrecidos cementosos
- Revocos de cemento
- Forjados o soleras de hormigón
- Recrecidos de anhidrita, previa imprimación con **uniprim**
- Enlucidos y placas de yeso, previa imprimación con **uniprim**
- Ladrillo cerámico de gran formato
- Baldosas/ mosaico/ piedras preexistentes *
- Paneles de cartón yeso

Materiales:

- Baldosas cerámicas de gran formato
- Baldosas cerámicas con absorción alta y gres
- Baldosas de gres porcelánico
- Mosaico vítreo
- Piedras naturales y mármoles sin riesgo de manchas**

Consumo:

- Formato pequeño y mosaico / Llana U4: 2-3 kg/m²
- Formato mediano / Llanas U6-U8: 3-5 kg/m²
- Formato grande / Llanas U10-U12: 5-7 kg/m²

Consumo aproximado según pruebas de laboratorio.

Consumo:

- Formato pequeño y mosaico / Llana U4: 2-3 kg/m²
- Formato mediano / Llanas U6-U8: 3-5 kg/m²
- Formato grande / Llanas U10-U12: 5-7 kg/m²

Consumo aproximado según pruebas de laboratorio.

Independientemente de las recomendaciones de uso indicadas para este adhesivo, respetar las normas de colocación vigentes en cada país.

Independientemente de las recomendaciones de uso indicadas para este adhesivo, respetar las normas de colocación vigentes en cada país.

Antes de utilizar este producto en alguna aplicación no indicada en este catálogo, realizar una prueba previa o consultar la ficha técnica del producto.

* super-prim mejora la adherencia sobre cerámica pulida o con acabado brillo.

** Para pizarras y afines consultar con el Dep. Técnico de butech

Antes de utilizar este producto en alguna aplicación no indicada en este catálogo, realizar una prueba previa o consultar la ficha técnica del producto.

tixocem plus

SAP	Presentación	Europalet	P/EU
100043280	tixocem blanco	saco 25 kg	1200 kg/palet
			0.59 p/kg

fr-one n

SAP	Presentación	Europalet	P/EU
100004241	fr-one n blanco	saco 25 kg	1000 kg/palet
100004244	fr-one n gris	saco 25 kg	1000 kg/palet
100277878	r-eco	bolsa 250 gr	
			1.14 p/kg
			1.08 p/kg
			1.31 p/u

maxifluid



maxifluid es un adhesivo cementoso de altas prestaciones tipo C2ES1 según EN 12004, apto para colocación de todo tipo de baldosas cerámicas en pavimentos. Se caracteriza por su elevada capacidad humectante y fluidez lo que permite recubrir todo el dorso de la baldosa sin necesidad de realizar el doble encolado.

Adhesivo fluido deformable de elevadas prestaciones para la colocación "sin huecos" de pavimentos. Especialmente recomendado para gres porcelánico y grandes formatos. Interiores y exteriores.



Certificados / normativas:

EN 12004 C2ES1
CSTB: 2456-222 MC 298 C2-S1-EG



Características:

- Adhesivo cementoso monocomponente.
- Mortero semifluido aplicable con llana dentada que bajo la presión de la baldosa, fluye y cubre todo el dorso de la misma.
- Excelente adherencia.
- Deformable.
- Tiempos de trabajo prolongados. Tiempo abierto mayor de 30 min.
- Espesor de aplicación de hasta 10 mm.
- Resiste la helada.
- Agua de amasado: 5,2 - 5,8 l por saco de 25 Kg.

Aplicaciones recomendadas:

- Pavimentos porcelánicos interiores y exteriores.
- Pavimentos porcelánicos de gran formato.
- Pavimentos de alto tránsito.
- Pavimentos con calefacción radiante.
- Colocación de cerámica sobre pavimentos cerámicos esmaltados.
- No utilizar nunca en pared.

Soportes:

- Recrecidos cementosos
- Forjados o soleras de hormigón
- Recrecidos de anhidrita, previa imprimación con **uniprim**
- Baldosas/ mosaico/ piedras preexistentes*
- Aislamiento acústico tipo **fonopac r**: amasado con **unilax**

Materiales:

- Baldosas cerámicas de gran formato
- Baldosas cerámicas con absorción alta y gres
- Baldosas de gres porcelánico
- Baldosas de barro
- Piedras naturales y mármoles sin riesgo de manchas

Consumo:

- Formato mediano / Llanas U6-U8: 4-6 kg/m²
- Formato grande / Llanas U10-U12: 6-8 kg/m²
- Formato grande / Llana 110: 6-8 kg/m²

Consumo aproximado según pruebas de laboratorio.

Independientemente de las recomendaciones de uso indicadas para este adhesivo, respetar las normas de colocación vigentes en cada país.

* super-prim mejora la adherencia sobre cerámica pulida o con acabado brillo.

** Para pizarras y afines consultar con el Dep. Técnico de butech

Antes de utilizar este producto en alguna aplicación no indicada en este catálogo, realizar una prueba previa o consultar la ficha técnica del producto.

maxifluid

SAP	Presentación	Europalet	P/EU
100033113	maxifluid gris	saco 25 kg	1.09 p/kg
100277878	r-eco	1000 kg/pallet	1.31 p/u

one-flex Premium

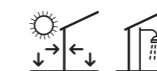

one-flex Premium es un adhesivo cementoso de nueva generación tipo C2TES1, según EN 12004, apto para colocación de todo tipo de baldosas cerámica sobre los soportes más habituales usados en la construcción.

Se caracteriza por un amplio rango en el porcentaje de agua de amasado lo que implica diferentes prestaciones: alta capacidad humectante para porcentajes de agua de amasado en el rango alto y excelente tixotropía para porcentajes en el rango bajo. Uso profesional.



Certificados / normativas:

EN 12004 C2TES1
CSTB : 3110-243 MC 574 C2-S1-E



Características:

- Excelente adherencia. Deformable.
- Material de adhesión, con óptimas condiciones de preparación amasado y aplicación.
- Alta adherencia inicial sin deslizamiento vertical.
- Tiempos de trabajo prolongados. Tiempo abierto > de 30 min.
- Espesor de aplicación de 2 a 15 mm.
- Amplio rango en el porcentaje de agua de amasado:
 - **one-flex premium** blanco
 - Agua de amasado: 8.1 - 8.9 L por saco de 25 Kg.
 - **one-flex premium** gris
 - Agua de amasado: 6.5 - 7.2 L por saco de 25 Kg.

Aplicaciones recomendadas:

- Pavimentos y revestimientos con baldosas cerámicas rectificadas
- Revestimientos interiores de baldosas cerámicas de gran formato.
- Pavimentos porcelánicos interiores de gran formato.
- Pavimentos porcelánicos exteriores.
- Pavimentos de alto tránsito.
- Pavimentos sobre calefacción radiante.
- Piscinas y ambientes con humedad permanente.
- En fachadas pegadas y piscinas, sustituir el agua de amasado por el aditivo **unilax**.

Soportes:

- Recrecidos cementosos
- Revocos de cemento
- Forjados o soleras de hormigón
- Recrecidos de anhidrita, previa imprimación con **uniprim**
- Enlucidos y placas de yeso, previa imprimación con **uniprim**
- Ladrillo cerámico de gran formato
- Baldosas/ mosaico/ piedras preexistentes*
- Paneles de cartón yeso
- Paneles a base de cemento
- Aislamiento acústico tipo **fonopac r**: amasado con **unilax**

Materiales:

- Baldosas cerámicas de gran formato
- Baldosas cerámicas con absorción alta y gres
- Baldosas de gres porcelánico
- Mosaico vítreo
- Piedras naturales y mármoles sin riesgo de manchas

Consumo:

- Formato pequeño y mosaico / Llana U4: 2-3 kg/m²
- Formato mediano / Llanas U6-U8: 3-5 kg/m²
- Formato grande / Llanas U10-U12: 5-7 kg/m²

Consumo aproximado según pruebas de laboratorio.

Independientemente de las recomendaciones de uso indicadas para este adhesivo, respetar las normas de colocación vigentes en cada país.

* super-prim mejora la adherencia sobre cerámica pulida o con acabado brillo.

** Para pizarras y afines consultar con el Dep. Técnico de butech

Antes de utilizar este producto en alguna aplicación no indicada en este catálogo, realizar una prueba previa o consultar la ficha técnica del producto.

one-flex Premium

SAP	Presentación	Europalet	P/EU
100201526	one-flex Premium blanco	saco 25 kg	1.48 p/kg
100201543	one-flex Premium gris	saco 25 kg	1.42 p/kg
100277878	r-eco	1000 kg/pallet	1.31 p/u

super-one n

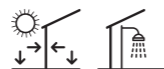

super-one n es un adhesivo cementoso de altas prestaciones tipo C2FTS1, según EN 12004, transitable a las 4 horas. Especialmente recomendado para la rápida puesta en servicio de tipo de baldosas cerámicas y piedra natural.

Resuelve la necesidad de colocación rápida, de cualquier tipo baldosa cerámica, incluido el gres porcelánico. Transitable a las 4 horas, este adhesivo permite la colocación de baldosas cerámicas y piedras naturales en locales que necesiten altas prestaciones mecánicas, como pavimentos comerciales e industriales o pavimentos con calefacción incorporada. Resistente al agua y las heladas.



Certificados / normativas:

EN 12004 C2FTS1
CSTB: 2455-252 MC 312 C2-S1-F



Características:

- Adhesivo cementoso monocomponente.
- Transitable a las 4 horas de la colocación.
- Excelente adherencia. Deformable.
- Mortero de textura fina, con óptimas condiciones de preparación amasado y aplicación.
- Alta adherencia inicial sin deslizamiento vertical.
- Tiempos de trabajo prolongados. Tiempo abierto mayor de 30 min.
- Espesor de aplicación de hasta 10 mm.
- Resiste la helada.
- Agua de amasado: 6,0 por saco de 25 Kg.

Aplicaciones recomendadas:

- Colocación de cerámica en trabajos de reforma.
- Pavimentos y revestimientos con piedra natural**
- Revestimientos interiores de baldosas cerámicas de gran formato.
- Pavimentos porcelánicos interiores de gran formato.
- Pavimentos porcelánicos exteriores.
- Pavimentos de alto tránsito.
- Pavimentos sobre calefacción radiante.
- Piscinas y ambientes con humedad permanente.
- En fachadas pegadas, sustituir el agua de amasado por el aditivo **unilax**.
- En pavimentos con aglomerados de mármol colocados en zonas sin insolación directa, amasar con **unilax**

Soportes:

- Recrecidos cementosos
- Revocos de cemento
- Forjados o soleras de hormigón
- Recrecidos de anhidrita, previa imprimación con **uniprim**
- Enlucidos y placas de yeso, previa imprimación con **uniprim**
- Baldosas/ mosaico/ piedras preexistentes*
- Paneles de cartón yeso
- Paneles a base de cemento
- Aislamiento acústico tipo **fonopac r**: amasado con **unilax**

Materiales:

- Baldosas cerámicas de gran formato
- Baldosas cerámicas con absorción alta y gres
- Baldosas de gres porcelánico
- Mosaico vítreo
- Piedras naturales y mármoles sin riesgo de manchas
- Piedras naturales y mármoles sensibles a las manchas
- Aglomerados de mármol

Consumo:

- Formato pequeño y mosaico / Llana U4: 2-3 kg/m²
- Formato mediano / Llanas U6-U8: 3-5 kg/m²
- Formato grande / Llanas U10-U12: 5-7 kg/m²

Consumo aproximado según pruebas de laboratorio.

Independientemente de las recomendaciones de uso indicadas para este adhesivo, respetar las normas de colocación vigentes en cada país.

* super-prim mejora la adherencia sobre cerámica pulida o con acabado brillo.

** Para pizarras y afines consultar con el Dep. Técnico de butech

Antes de utilizar este producto en alguna aplicación no indicada en este catálogo, realizar una prueba previa o consultar la ficha técnica del producto.

super-one n

SAP		Presentación	Europalet	P/EU
100031188	super-one n blanco	saco 25 kg	1000 kg/palet	1.90 p/kg
100031189	super-one n gris	saco 25 kg	1000 kg/palet	1.32 p/kg
100277878	r-eco	bolsa 250 gr		1.31 p/u

super-flex S2

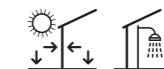

super-flex S2 es un adhesivo de altas prestaciones, tipo C2ES2, según EN 12004, apto para colocación de todo tipo de baldosas cerámicas sobre los soportes más habituales usados en la construcción. Especialmente recomendado para la colocación de gres porcelánico gran formato y poco espesor tipo XTONE y XLIGHT.

Este adhesivo reúne unas excelentes prestaciones de adherencia y deformabilidad sin necesidad de amasar con aditivos, con unas excelentes condiciones de uso: embalaje de sólo 15 kg de peso. Este adhesivo de última tecnología, incluye aditivos y polímeros que incrementan el rendimiento de tal forma que con un saco de 15 kg de super-flex S2, se puede colocar aproximadamente la misma superficie de cerámica que con un saco de 25 kg de un adhesivo normal.



Certificados / normativas:

EN 12004 C2ES2

Características:

- Adhesivo cementoso monocomponente.
- Adhesivo aligerado. Bajo consumo en obra
- Máxima adherencia y deformabilidad.
- Tiempos de trabajo prolongados. Tiempo abierto > de 30 min.
- Espesor de aplicación de hasta 10 mm.
- Resiste la helada.
- Agua de amasado: 6 l de agua por saco de 15 kg.

Aplicaciones recomendadas:

- Revestimientos interiores de láminas cerámicas de bajo espesor tipo XTONE y XLIGHT
- Pavimentos y revestimientos de XTONE y XLIGHT
- Revestimientos interiores y exteriores de baldosas cerámicas
- Pavimentos porcelánicos interiores y exteriores
- Pavimentos y revestimientos de gran formato
- Pavimentos de alto tránsito
- Pavimentos sobre calefacción radiante
- Piscinas y ambientes con humedad permanente

Soportes:

- Recrecidos cementosos
- Revocos de cemento
- Forjados o soleras de hormigón
- Recrecidos de anhidrita, previa imprimación con **uniprim**
- Enlucidos y placas de yeso, previa imprimación con **uniprim**
- Baldosas/ mosaico/ piedras preexistentes*
- Paneles de cartón yeso
- Paneles a base de cemento
- **fonopac r** aislante acústico

Materiales:

- Baldosas cerámicas de gran formato
- Baldosas cerámicas con absorción alta y gres
- Baldosas de gres porcelánico
- XTONE y XLIGHT
- Mosaico vítreo
- Piedras naturales y mármoles sin riesgo de manchas
- Aglomerados de mármol

Consumo:

- Formato pequeño y mosaico / Llana U4: 2 kg/m²
- Formato mediano / Llanas U6-U8: 2-4 kg/m²
- Formato grande / Llanas U10-U12: 4-6 kg/m²

Consumo aproximado según pruebas de laboratorio.

* super-prim mejora la adherencia sobre cerámica pulida o con acabado brillo.

Independientemente de las recomendaciones de uso indicadas para este adhesivo, respetar las normas de colocación vigentes en cada país.

Antes de utilizar este producto en alguna aplicación no indicada en este catálogo, realizar una prueba previa o consultar la ficha técnica del producto.

super-flex S2

SAP		Presentación	Europalet	P/EU
100142757	super-flex S2 blanco	saco 15 kg	600 kg/palet	3.81 p/kg
100277878	r-eco	bolsa 250 gr		1.31 p/u

r eco

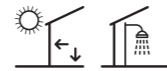

r eco es el primer aditivo para adhesivos cementosos que incluye plástico reciclado post-consumo en su composición. Desarrollado a partir de escama fina de PET, se incorpora al amasado de los adhesivos cementosos de Butech participando en la reducción a la contaminación por plásticos, sin afectar a las prestaciones del material de adhesión. Uso interior.

r eco incluye 250 gr. de plástico 100% reciclado, cantidad recomendada para cada saco de 25 kg de adhesivo, y equivalente a 50 bolsas de supermercado. Con un sencillo gesto, si se utilizara este aditivo en la colocación de toda la cerámica producida por PORCELANOSA se conseguiría reciclar cerca de 1.000 Tm de plástico y mejorando el estado de nuestro planeta.



Características:

- Fabricado a partir de botellas PET
- Origen: postconsumo recogido y tratado en CE
- Tamaño de partícula: < 0.2 mm
- Densidad: 0.575 gr/cm³
- Compatible con los adhesivos tipo C2 de Butech
- Porcentaje de amasado: 250 gr de r-eco por saco de 25 kg
- Uso interior

Compatible con los siguientes adhesivos:

- tixocem plus
- fr-one n
- maxifluid
- one-flex Premium
- super-one n

r eco

SAP	Presentación	P/EU
100277878	r eco bolsa 250 gr	1.31 p/u

unilax

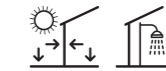

unilax es un látex que, mezclado con los adhesivos cementosos como one-flex Premium, fr-one n, super one n, rapimax n o maxifluid, mejora la adherencia y deformabilidad hasta el nivel C2S2 según EN 12004. Especialmente recomendado en colocación de cerámica en revestimientos exteriores.

Látex de resinas para mezclar con adhesivos base cemento, aporta un notable incremento de adherencia y flexibilidad. Especialmente recomendado para fachadas exteriores.



Características:

- Látex de resinas acrílicas en base acuosa
- Resistente a los productos químicos más habituales
- Excelente resistencia al calor
- Resiste la helada

Aplicaciones recomendadas:

- Colocación de cerámica en fachadas.
- Pavimentos de cerámica gran formato sobre calefacción radiante.
- Revestimientos interiores de baldosas cerámicas de gran formato sobre soportes ligeramente deformables.
- Pavimentos porcelánicos interiores y exteriores.
- Pavimentos de alto tránsito.
- Piscinas y ambientes con humedad permanente.

Soportes:

- Recrecidos cementosos
- Revocos de cemento
- Forjados o soleras de hormigón
- Recrecidos de anhidrita, previa imprimación con uniprim
- Enlucidos y placas de yeso, previa imprimación con uniprim
- Baldosas/ mosaico/ piedras preexistentes*
- Paneles de cartón yeso
- Paneles a base de cemento

Materiales:

- Baldosas cerámicas de gran formato
- Baldosas cerámicas con absorción alta y gres
- Baldosas de gres porcelánico
- Mosaico vítreo
- Piedras naturales y mármoles sin riesgo de manchas
- Piedras naturales y mármoles sensibles a las manchas
- Aglomerados de mármol

Consumo:

- Para cada adhesivo cementoso, sustituir el agua de amasado por la misma cantidad de unilax.

*super-prim mejora la adherencia sobre cerámica pulida o con acabado brillo.

Antes de utilizar este producto en alguna aplicación no indicada en este catálogo, realizar una prueba previa o consultar la ficha técnica del producto.

unilax

SAP	Presentación	Europalet	P/EU
100004376	unilax bote 20 kg	560 kg/palet	6.88 p/kg
100004377	unilax bote 5 kg	480 kg/palet	7.35 p/kg

politech n

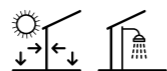

politech n es un adhesivo en base poliuretano bicomponente tipo R2T, según EN 12004, apto para colocaciones sobre soportes deformables. Especialmente recomendado para soportes especiales como planchas de metal o materiales sintéticos, donde no es posible utilizar adhesivos cementosos.

Adhesivo tecnológico de poliuretano, bicomponente, de elevadas prestaciones, para la colocación de todo tipo de baldosas cerámicas en soportes deformables.



Certificados / normativas:
EN 12004 R2T

Características:

- Adhesivo en base poliuretano bicomponente.
- Excelente adherencia. Máxima deformabilidad.
- Nula absorción de agua. Impermeable.
- Alta resistencia química.
- Alta adherencia inicial sin deslizamiento vertical.
- Espesor de aplicación de hasta 8 mm.
- Resiste la helada.

Aplicaciones recomendadas:

- Colocación de revestimientos no compatibles con adhesivos cementosos
- Revestimiento sobre soportes no compatibles con adhesivos cementosos
- Pavimentos sobre soportes deformables
- Pavimento con especial resistencia química
- Piscinas y ambientes con humedad permanente, baños de vapor y balnearios
- Colocación de pizarras y otras piedras naturales con riesgo de deformación por absorción de agua
- Pavimentos interiores de aglomerados de mármol
- Placas de KRION

Soportes:

- Recrecidos cementosos
- Revocos de cemento
- Forjados o soleras de hormigón
- Recrecidos de anhidrita
- Enlucidos y placas de yeso
- Baldosas/ mosaico/ piedras preexistentes
- Paneles de cartón yeso
- Paneles a base de cemento
- Paneles de madera
- Superficies de metal
- Superficies de poliéster o PVC
- Superficies de vidrio

Materiales:

- Baldosas cerámicas de gran formato
- Baldosas cerámicas con absorción alta y gres
- Baldosas de gres porcelánico
- XTONE y XLIGHT
- Mosaico vítreo
- Piedras naturales y mármoles sin riesgo de manchas
- Piedras naturales y mármoles sensibles a las manchas
- Pizarras y afines sensibles al contacto con el agua
- KRION y otros tipos de solid surface
- Aglomerados de mármol

Consumo:

- Formato pequeño y mosaico / Llana U3: 2 kg/m²
- Formato mediano / Llanas U4: 2-3 kg/m²
- Formato grande / Llanas U6: 3-4 kg/m²

Consumo aproximado según pruebas de laboratorio.

Independientemente de las recomendaciones de uso indicadas para este adhesivo, respetar las normas de colocación vigentes en cada país.

Antes de utilizar este producto en alguna aplicación no indicada en este catálogo, realizar una prueba previa o consultar la ficha técnica del producto.

politech n

SAP	Presentación	Europalet	P/EU
100138260	politech n blanco bote 12 kg	576 kg/palet	11.95 p/kg

politech Premium

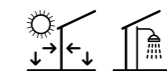

politech Premium es un adhesivo de resinas reactivas ultra manejable y fácil de usar, especialmente indicado cuando se necesite máxima fuerza de adhesión y deformabilidad. Adecuado para la mayor parte de revestimientos y soportes utilizados en la construcción.

Se trabaja como un adhesivo cementoso pero con las prestaciones de adhesión, flexibilidad y resistencia al agua de una adhesivo de resinas reactivas. Uso profesional.



Certificados / normativas:
EN 12004 R2T

Características:

- Adhesivo bicomponente de resinas reactivas
- Inmejorable trabajabilidad; igual a la de cualquier adhesivo cementoso
- Máxima adherencia y excelente flexibilidad; más de 50mm de deformabilidad transversal
- Elevada capacidad humectante y prolongado tiempo abierto
- Secado rápido: admite tráfico ligero a partir de las 6 horas de la colocación
- Espesor de aplicación de hasta 15 mm

Aplicaciones recomendadas:

- Colocación de revestimientos no compatibles con adhesivos cementosos
- Revestimiento sobre soportes no compatibles con adhesivos cementosos
- Pavimentos sobre soportes deformables
- Pavimento con especial resistencia química
- Piscinas y ambientes con humedad permanente, baños de vapor y balnearios

Soportes:

- Soportes de hormigón, mortero de cemento o anhidrita
- Placas y revocos de mortero de cemento o yeso
- Paneles de cartón yeso y madera
- Revestimientos ceramicos existentes
- Planchas de metal
- Superficies pintadas con resinas en base epoxi o poliuretano

Materiales:

- Baldosas cerámicas de gran formato
- Baldosas cerámicas con absorción alta y gres
- Baldosas de gres porcelánico
- XTONE y XLIGHT
- Mosaico vítreo
- Piedras naturales y mármoles sin riesgo de manchas
- Piedras naturales y mármoles sensibles a las manchas
- Pizarras y afines sensibles al contacto con el agua
- Aglomerados de mármol

Consumo:

- Formato pequeño y mosaico / Llana U3: 2 kg/m²
- Formato mediano / Llanas U4: 2-3 kg/m²
- Formato grande / Llanas U6: 3-4 kg/m²

Consumo aproximado según pruebas de laboratorio.

Independientemente de las recomendaciones de uso indicadas para este adhesivo, respetar las normas de colocación vigentes en cada país.

Antes de utilizar este producto en alguna aplicación no indicada en este catálogo, realizar una prueba previa o consultar la ficha técnica del producto.

politech Premium

SAP	Presentación	Europalet	P/EU
100217753	politech Premium bote 10 kg	330 kg/palet	17.56 p/kg

linkfloor fix

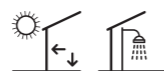

linkfloor fix es un adhesivo acrílico sin disolventes para revestimientos ligeros como moquetas, placas de PVC, caucho o linóleo, incluso en pavimentos con tráfico intenso. Sus elevadas prestaciones y gran polivalencia, permiten su uso en todo tipo de instalaciones técnicas como pabellones deportivos, incluso en paredes. Uso profesional.

Especialmente recomendado para la instalación de pavimentos de Linkfloor de L'ANTIC COLONIAL.



Características:

- Adhesivo sin disolventes ni olores
- Excelente adherencia y flexibilidad
- Elevado adhesión inicial, sobre todo para aplicaciones en pared
- Resistente a tráfico elevado como hospitales o aeropuertos
- Compatible con suelos radiantes
- Adecuado para la colocación de nuevas placas de PVC sobre pavimentos de PVC existentes

Aplicaciones recomendadas:

- Pavimentos y revestimientos interiores no cerámicos
- Pavimentos de alto tránsito.
- Pavimentos sobre calefacción radiante

Soportes:

- Soleras y revocos de mortero de cemento.
- Placas de hormigón.
- Placas de cartón yeso.
- Pavimentos y revestimientos cerámicos existentes
- Pavimentos de parquet existentes.
- Pavimentos de PVC existentes.
- Sobre paneles de madera ignífugos o con tratamiento hidrófugo, aplicar super-prim

Materiales:

- Losetas de PVC decorativo (LVT).
- PVC homogéneos y multicapas (baldosas o rollos).
- PVC sobre corcho.
- Poliolefinas.
- Linóleo en rollos.
- Vinilos Expandidos con Relieve.
- Baldosas semiflexibles.
- Moquetas con o sin dorso.
- Moquetas sobre espuma (látex).
- Moquetas con el dorso sin tejer.
- Moquetas con el dorso sintético (Action Back).
- Especialmente indicado para Linkfloor de L'ANTIC COLONIAL

Consumo:

- Revestimientos o soportes lisos: 200 – 250 gr/m²
- Revestimientos o soportes rugosos: 300 – 350 gr/m²

Consumo aproximado según pruebas de laboratorio.

Independientemente de las recomendaciones de uso indicadas para este adhesivo, respetar las normas de colocación vigentes en cada país.

Antes de utilizar este producto en alguna aplicación no indicada en este catálogo, realizar una prueba previa o consultar la ficha técnica del producto.

linkfloor fix

SAP	linkfloor fix	Presentación	Europalet	P/EU
100243761	linkfloor fix	bote 20 kg	640 kg/palet	12.02 p/kg

skins fix



skins fix es un adhesivo coloreado para la colocación de todo tipo papeles pintados: papeles tejidos sin tejer (TNT), vinílicos, dúplex, ligeros, pesados y otros. El indicador de color marca la zona donde se ha aplicado el producto, facilitando la colocación del papel pintado.

Especialmente desarrollado para la colocación de SKINS WALLPAPER de L'Antic Colonial.



Características:

- Adhesivo listo para su uso
- Color rosado durante la aplicación, transparente una vez seco

Aplicaciones recomendadas:

- Revestimientos interiores con todo tipo de papeles pintados
- Adecuado para ambientes con presencia de humedad como cocinas y baños
- Aplicable sobre muebles y puertas

Soportes:

- Soportes adecuados para la colocación de papel pintado, sanos, secos, limpios, sólidos, lisos y absorbentes

Materiales:

- Apto para todo tipo de papeles pintados: ligeros, pesados, vinílicos, tejidos o dúplex

Consumo:

- Aproximadamente 125 gr/m²
- Consumo aproximado según pruebas de laboratorio.

Independientemente de las recomendaciones de uso indicadas para este adhesivo, respetar las normas de colocación vigentes en cada país.

Antes de utilizar este producto en alguna aplicación no indicada en este catálogo, realizar una prueba previa o consultar la ficha técnica del producto.

skins fix

SAP	skins fix	Presentación	P/EU
100309616	skins fix	bote 3 kg	7.44 p/kg

ADHESIVO POLÍMERO

h-920

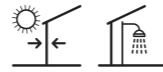

h-920 es un adhesivo y sellador polímero híbrido de altas prestaciones. Polimeriza en contacto con la humedad ambiental convirtiéndose en un elastómero de extraordinaria elasticidad y excelente adhesión. Exento de isocianatos, siliconas y disolventes proporciona un elevado agarre desde el momento de su aplicación, sobre una amplia variedad de materiales usados en construcción como cerámica, piedra natural, madera o metal. Uso profesional.



Características:

- Polímero híbrido adecuado tanto como adhesivo como sellante
- Máxima flexibilidad
- Elevadas prestaciones mecánicas
- Gran agarre inicial; rápida formación de piel y curado final
- Excelente adhesión incluso sobre superficies húmedas e inmersión
- Resistente a la radiación UV y a los agentes atmosféricos
- Pintable

Soportes:

- Todos los soportes habituales en construcción

Consumo:

- Aproximadamente 2 m²/cartucho

Consumo aproximado según pruebas de laboratorio.

Aplicaciones recomendadas:

- Revestimientos interiores y exteriores
- Adhesivo de pegado directo, sujeción inmediata
- Pegado elástico en la construcción sobre planchas galvanizadas, metales férreos o no férreos, materiales plásticos o poliestireno. Especialmente recomendado para:
 - Instalación de fachadas ventiladas
 - Instalación de suelos técnicos elevados
- Pegado de paneles Concept XPS
- Sellado de juntas de movimiento en revestimientos

Materiales:

- Baldosas cerámicas y mosaico vítreo.
- Ladrillo, hormigón, obra vista, mármol y piedra natural.
- Paneles de madera.
- Concept XPS y otros paneles de poliestireno.
- Metales como aluminio, hierro, zinc y galvanizados.
- PVC y materiales plásticos.
- KRION y otros tipos de solid surface.

Independientemente de las recomendaciones de uso indicadas para este adhesivo, respetar las normas de colocación vigentes en cada país.

* Antes de utilizar este producto en alguna aplicación no indicada en este catálogo, realizar una prueba previa o consultar la ficha técnica del producto.

h-920

SAP	Presentación	Embalaje	P/EU
100292915	h-920 blanco cartucho 290 ml	25 ud/caja	11.89 p/u



Anclajes para fachada pegada

Estos anclajes han sido diseñados como elemento de seguridad en revestimientos de gres porcelánico colocados por el método de colocación en capa fina y doble encolado de las piezas. Se recomienda el uso de adhesivos cementosos tipo C2S2 según EN 12004.

Características:

- Grapas de acero inoxidable 1.4301 (AISI 304 V2A).

Aplicaciones recomendadas:

- Colocación de cerámica en paredes exteriores.
- Colocación de cerámica en interiores, techos y cornisas para los que necesite un sistema de fijación mecánica.

Tipos de grapa:

Tipo 1 Grapa intermedia: Junta de colocación de hasta 7 mm.

Tipo 2 Grapa para arranque o terminación de fachadas: Junta de colocación de hasta 7 mm.

Tipo 5 Grapa para colocaciones con junta trabada: Junta de colocación de hasta 7 mm.



Consumo:

El número de anclajes varía con cada diseño de fachada. En el caso de una fachada regular sin huecos, el número aproximado de grapas serían los siguientes.

Colocación de damero:

Baldosa	Anclajes Tipo 1	Anclajes Tipo 2
59,6cm x 59,6cm	4,5	1,1
59,6cm x 120cm	2,8	0,7
59,6cm x 180cm	2,2	0,6
40cm x 80cm	5,0	1,3
80cm x 80cm	2,5	0,6
120cm x 120cm	1,7	0,4
120cm x 250cm	0,9	0,2
150cm x 300cm	0,7	0,2

Colocación con junta trabada:

Baldosa	Anclajes Tipo 1	Anclajes Tipo 2	Anclajes Tipo 5
25cm x 150cm	2,7	1,6	6,4
29,4cm x 120cm	2,8	1,7	6,8

Anclajes para fachada pegada

Anclajes ocultos

Sistema de fijación mecánica de baldosas de gres porcelánico en el que la grapa se inserta en ranuras realizadas en el lateral de la pieza. Una vez rellenas las juntas de colocación, los anclajes quedan ocultos a la vista sin afectar al diseño de la fachada.

Baldosas cerámicas de 10 a 12 mm de espesor y juntas de colocación de hasta 7 mm

STON-KER, SOLIDKER, PAR-KER y HIGHKER

SAP	Descripción	Tipo de grapa	Medida	Presentación	P/EU
100005743	Junta mínima I	Tipo 1	40mm x 20mm x 9mm	Bolsa 50 ud	1.53 p/u
100005744	Junta mínima A/T 4cm	Tipo 2	40mm x 20mm x 9mm	Bolsa 50 ud	1.53 p/u
100005745	Junta mínima A/T 8cm	Tipo 2	80mm x 20mm x 9mm	Bolsa 50 ud	1.70 p/u
100315264	Junta trabada	Tipo 5	40mm x 20mm x 9mm	Bolsa 50 ud	1.97 p/u

* Incluye tornillo de acero inoxidable y taco para ladrillo cerámico u hormigón.

Anclajes vistos

Anclaje para fachadas pegadas en el que las pestañas de fijación de la grapa quedan a la vista después de la instalación de la baldosa de gres porcelánico. Fabricadas en acero inoxidable, pueden suministrarse lacadas en el color que mejor combine con la cerámica elegida, consultar con el equipo comercial de butech.

Baldosas cerámicas de 10 a 12 mm de espesor y juntas de colocación de hasta 7 mm

STON-KER, SOLIDKER, PAR-KER y HIGHKER

SAP	Descripción	Tipo de grapa	Medida	P/EU
100110368	Junta mínima I	Tipo 1	40mm x 20mm x 16mm	1.70 p/u
100110369	Junta mínima A/T 4cm	Tipo 2	60mm x 20mm x 16mm	1.70 p/u

*Consultar con el equipo comercial de Butech la disponibilidad de acabados lacados en función de la cerámica elegida.

**No incluye taco ni tornillo de acero inoxidable.

Baldosas cerámicas de 8.5 mm de espesor y juntas de colocación de hasta 7 mm

STON-KER L

SAP	Descripción	Tipo de grapa	Medida	P/EU
100315272	Junta mínima I	Tipo 1	40mm x 20mm x 13mm	1.60 p/u
100315290	Junta mínima A/T 4cm	Tipo 2	60mm x 20mm x 13mm	1.60 p/u

* Consultar con el equipo comercial de butech la disponibilidad de acabados lacados en función de la cerámica elegida.

** No incluye taco ni tornillo de acero inoxidable.

Laminados cerámicos de 6 mm de espesor y juntas de colocación de hasta 7 mm

XTONE

SAP	Descripción	Tipo de grapa	Medida	P/EU
100315292	Junta mínima I	Tipo 1	40mm x 20mm x 10.5mm	1.50 p/u
100315265	Junta mínima A/T 4cm	Tipo 2	60mm x 20mm x 10.5mm	1.50 p/u

* Consultar con el equipo comercial de butech la disponibilidad de acabados lacados en función de la cerámica elegida.

** No incluye taco ni tornillo de acero inoxidable.

Tablas de selección de adhesivos según UNE 138002

SELECCIÓN DEL ADHESIVO PARA PAVIMENTOS INTERIORES RESIDENCIALES Y DE PÚBLICA CONCURRENCIA PEATONAL

Tipos de baldosas (ISO 13006): BI_a / BI_b

Tipo de soporte	Longitud lado más largo de la baldosa				
	≤ 300mm	≤ 600mm	≤ 900mm	≤ 1200mm	> 1200mm
Recrido cementoso sin calefacción radiante	C1	C2			C2S1
Recrido cementoso con calefacción radiante	C2	C2S1		C2S2	
Recrido anhidrita sin calefacción radiante ¹	C1	C2			C2S1
Recrido anhidrita con calefacción radiante ¹	C2	C2S1		C2S2	
Forjado o solera de hormigón	C1 ² /C2	C2	C2S1		C2S2
Baldosas/ mosaico/ piedras preexistentes	C2			C2S1	
Superficies de metal	R1		R2 ³		

¹ Imprimación previa en adhesivos C.

² En el caso de que la baldosa tenga una absorción de agua superior al 3 %, puede utilizarse un adhesivo tipo C1.

³ El adhesivo de resinas reactivas debe ser muy deformable.

SELECCIÓN DEL ADHESIVO PARA PAVIMENTOS INTERIORES COMERCIALES O DE USO INDUSTRIAL CON EXIGENCIAS MECÁNICAS

Tipos de baldosas (ISO 13006): BI_a / BI_b

Tipo de soporte	Longitud lado más largo de la baldosa				
	≤ 300mm	≤ 600mm	≤ 900mm	≤ 1200mm	> 1200mm
Recrido cementoso o anhidrita ¹ sin calefacción radiante	C2			C2S1	
Recrido cementoso o anhidrita ¹ con calefacción radiante	C2	C2S1		C2S2	
Forjado o solera de hormigón	C2	C2S1		C2S2	
Baldosas/ mosaico/ piedras preexistentes	C2		C2S1		C2S2
Superficies de metal	R1 ²		R2 ^{2,3}		

¹ Imprimación previa en adhesivos C.

² En pavimentos industriales con exigencias químicas es conveniente la selección de adhesivos R1 o R2 con resistencias químicas.

³ El adhesivo de resinas reactivas debe ser muy deformable.

SELECCIÓN DEL ADHESIVO PARA PAVIMENTOS EXTERIORES

Tipos de baldosas (ISO 13006): BI_a

TIPO DE SOPORTE	Longitud lado más largo de la baldosa				
	≤ 300mm	≤ 600mm	≤ 900mm	≤ 1200mm	> 1200mm
Recrido cementoso sin calefacción radiante	C2	C2 S1	C2 S2		
Losa o solera de hormigón	C2	C2 S1	C2 S2		
Baldosas/ mosaico/ piedras preexistentes	C2 S1		C2 S2		
Superficies de metal	R1 ¹		R2 ¹		

¹ El adhesivo de resinas reactivas debe ser muy deformable.

*En todo caso, es recomendable comprobar las especificaciones técnicas del fabricante con el fin de asegurar que el adhesivo y la baldosa cerámica elegidos son adecuados y compatibles. En caso de proyectos singulares es conveniente consultar al Departamento Técnico de butech.

Tablas de selección de adhesivos según UNE 138002

SELECCIÓN DEL ADHESIVO PARA PAREDES Y TECHOS INTERIORES

Tipos de baldosas (ISO 13006): BI_a

Tipo de soporte	Longitud lado más largo de la baldosa				
	≤ 300mm	≤ 600mm	≤ 900mm	≤ 1200mm	> 1200mm
Revoque a base de cal/cemento sin calefacción radiante	C1/D1	C1 ² /C2	C2		C2 S1
Revoque a base de cal/cemento con calefacción radiante	C2/D1	C2 S1		C2 S2	
Revoque a base de yeso sin calefacción radiante ¹	C1/D1	C1/C2	C2		C2 S1
Revoque a base de yeso con calefacción radiante ¹	C2/D1	C2 S1		C2 S2	
Paneles de yeso laminado	C1/D1	C2	C2 S1		C2 S2
Directamente sobre hormigón	C1 ² /C2/D1	C2	C2 S1		C2 S2
Baldosas cerámicas/mosaico/hidráulicas/piedra natural	C2		C2 S1		C2 S2
Paneles a base de cemento/fibroemento	C1/D1	C2		C2 S1	C2 S2
Ladrillo cerámico de gran formato	C1/D1	C1 ² /C2	C2		C2 S1
Superficies de madera	C2/D1/R1	C2 S1/R1 ³		R2 ³	
Superficies de metal	R1 ³			R2 ³	

¹ Imprimación previa en adhesivos C.

² En el caso de que la baldosa tenga una absorción de agua superior al 3 %, puede utilizarse un adhesivo tipo C1.

³ El adhesivo de resinas reactivas debe ser muy deformable.

SELECCIÓN DEL ADHESIVO PARA PAREDES Y TECHOS EXTERIORES

Tipos de baldosas (ISO 13006): BI_a / BIII

TIPO DE SOPORTE	Longitud lado más largo de la baldosa				
	≤ 300mm	≤ 600mm	≤ 900mm	≤ 1200mm	> 1200mm
Revoque a base de cal/cemento	C2 ¹	C2 S1	C2 S2		
Hormigón	C2 S1/D2 ²	C2 S2			
Paneles a base de cemento/fibroemento	C2 S1/D2 ²	C2 S2			R2 ³
Superficies de metal	R1 ³		R2 ³		

¹ Para colocación en zócalos (hasta 1,5 m de altura) es posible usar un adhesivo tipo C2.

² Si los revestimientos están protegidos adecuadamente de la lluvia y de las heladas.

³ El adhesivo de resinas reactivas debe ser muy deformable.

SELECCIÓN DEL ADHESIVO PARA PAVIMENTOS Y REVESTIMIENTOS CON LÁMINAS CERÁMICAS

Tipos de baldosas (ISO 13006): BI_a

Tipo de soporte	Sin fibra		Con fibra ¹	
	≤ 600 mm	> 600 mm	≤ 600 mm	> 600 mm
Pavimentos y revestimientos interiores	C2	C2 S1	C2 S1	C2 S2
Revestimientos sobre paneles de yeso / de fibroemento	C2 S2			
Pavimentos exteriores o interiores calefactados	C2 S2			
Fachadas	C2 S1	C2 S2	C2 S2/R2	R2 ⁴
Piscinas	C2 S2/R2 ²			
Revestimientos sobre membranas o sistemas impermeabilizantes	Dada la variedad de casos, seguir las especificaciones de los fabricantes			
Soportes altamente deformables	R2 ³			

¹ Comprobar/consultar compatibilidad a ambos fabricantes, en caso de refuerzo con fibra y uso de adhesivos cementosos.

² El adhesivo debe ser R" cuando el tipo de vaso, soporte o capas intermedias lo requieran.

³ El adhesivo de resinas reactivas debe ser muy deformable.

⁴ En el caso de compatibilidad entre ambos fabricantes, estos pueden valorar la posibilidad de un adhesivo tipo C2 S2.

*En todo caso, es recomendable comprobar las especificaciones técnicas del fabricante con el fin de asegurar que el adhesivo y la baldosa cerámica elegidos son adecuados y compatibles. En caso de proyectos singulares es conveniente consultar al Departamento Técnico de butech.

Tablas de selección de adhesivos según UNE 138002

SELECCIÓN DEL ADHESIVO PARA REVESTIMIENTOS DE PISCINAS

Tipo de soporte	Capas intermedias	Longitud lado más largo de la pieza en cm		
		≤ 50 mm	≤ 300 mm	> 300mm
Reinforced concrete, shotcrete/ gunite, factory walls	Enlucido/recrecido de mortero	C1 ¹	C2	C2 S1 ⁴
	Impermeabilización líquida cementosa	C2	C2	C2 S1
	Impermeabilización líquida resinas reactivas	R2 ²		
	Impermeabilización de membrana en lámina ³	C2 S1 ⁴		
Poliéster o liner-pegado	-	R2 ²		

¹ El adhesivo debe estar recomendado específicamente por el fabricante para piscinas y mosaico vítreo.

² El adhesivo de resinas reactivas debe ser muy deformable.

³ Son láminas las que permiten su adhesión con adhesivos cementosos sin contemplar las de pvc y/o liners.

⁴ En caso de láminas cerámicas véase la tabla anterior.

⁵ Consultar al fabricante la necesidad de imprimación.

NOTA En caso de baldosas preexistentes consultar al fabricante.

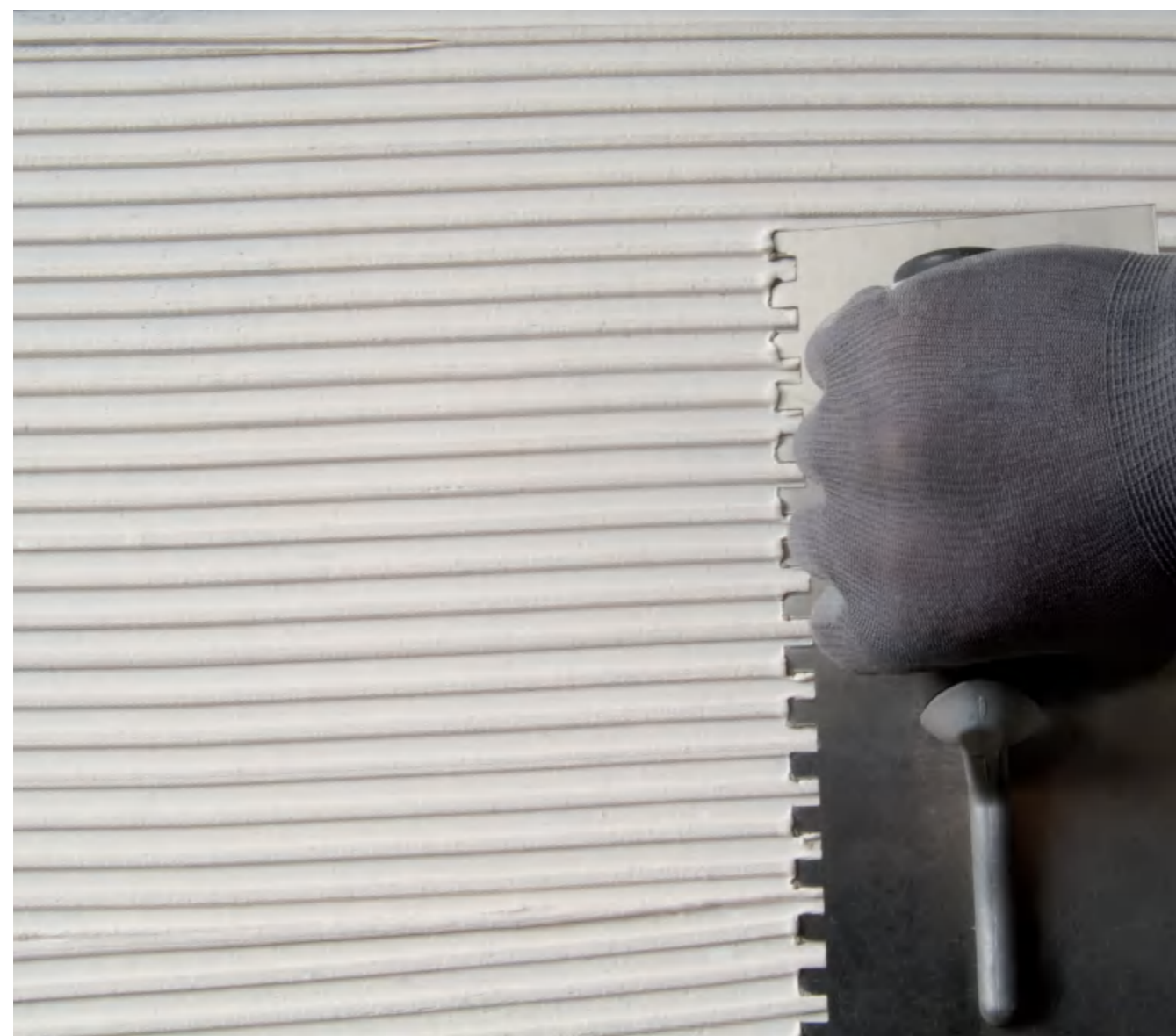

*En todo caso, es recomendable comprobar las especificaciones técnicas del fabricante con el fin de asegurar que el adhesivo y la baldosa cerámica elegidos son adecuados y compatibles. En caso de proyectos singulares es conveniente consultar al Departamento Técnico de butech.

Tablas de consumo de adhesivos butech según llana dentada

CONSUMO DE ADHESIVO (kg / m ²)	U3	U4	U6	U8	U10	U12	Π10
Tipo de adhesivo	3 x 3	4 x 4	6 x 6	8 x 8	10 x 10	12 x 12	R 10 x 10
tixocem plus		2-3	3-4	4-5	5-6		
fr-one n		2-3	3-4	4-5	5-6	6-7	
one-flex premium		2-3	3-4	4-5	5-6	6-7	
super-one n		2-3	3-4	4-5	5-6	6-7	
super-flex s2		1-2	2-3	3-4	4-5	5-6	
maxifluid						6-7	6-7
politech n	1-2	2-3	3-4	4-5			
politech premium	1-2	2-3	3-4	4-5			

LLANA DENTADA RECOMENDADA		U3	U4	U6	U8	U10	U12	Π10
Tipo de cerámica	mm x mm	3 x 3	4 x 4	6 x 6	8 x 8	10 x 10	12 x 12	R 10 x 10
Monoporosa	250 x 443		x	x	x			
Monoporosa	333 x 592		x	x	x	x		
Monoporosa	333 x 1000		x	x	x	x	x	
Monoporosa	450 x 1200		x		x	x	x	
Monoporosa	596 x 1500		x		x	x	x	
PAR-KER	220 x 900		x		x	x		
PAR-KER	193 x 1200		x		x	x	x	x
PAR-KER	294 x 1200		x		x	x	x	x
PAR-KER	165 x 1500		x		x	x	x	x
PAR-KER	230 x 1500		x		x	x	x	x
PAR-KER	193 x 1800		x		x	x	x	x
PAR-KER	294 x 1800		x		x	x	x	x
STON-KER	443 x 443		x	x	x	x		
STON-KER	297 x 596		x	x	x	x		
STON-KER	400 x 800		x		x	x	x	x
STON-KER	596 x 596		x		x	x	x	x
STON-KER	800 x 800		x		x	x	x	x
STON-KER	596 x 1200		x			x	x	x
STON-KER	1200 x 1200		x			x	x	x
XLIGHT	1200 x 1200	x	x		x	x	x	
XLIGHT	1200 x 2700	x	x		x	x	x	
XTONE	1500 x 3000	x	x		x	x	x	
XTONE	1600 X 3200	x	x		x	x	x	
MOSAICOS		x	x	x				
AIRSLATE	1200 x 2400		x	x				

x Llana recomendada en condiciones standard

*En todo caso, es recomendable comprobar las especificaciones técnicas del fabricante con el fin de asegurar que el adhesivo y la baldosa cerámica elegidos son adecuados y compatibles. En caso de proyectos singulares es conveniente consultar al Departamento Técnico de butech.



MATERIAL DE REJUNTADO Y SELLADORES ELÁSTICOS

MATERIALES CEMENTOSOS PARA JUNTAS DE COLOCACIÓN

colorstuk rapid n, 122 | colorstuk 0-4 n, 123 | colorstuk n especial, 124

ADITIVOS PARA JUNTAS CEMENTOSAS

cl-stuk, 125

MASILLAS EPOXÍDICAS PARA JUNTAS

epotech aqua, 126 | epotech nature, 127 | epotech crystal, 128
kit de limpieza epoxy, 129 | epotech cleaner, 129 | esponja epoxy, 129

SELLADORES ELÁSTICOS DE JUNTAS

s-107 n, 130 | p-404, 131

SISTEMA DE NIVELACIÓN PARA BALDOSAS CERÁMICAS

crucetas autonivelantes, 132

TABLA DE CONSUMOS

Consumo rejuntado, 134
Consumo crucetas autonivelantes, 135

colorstuk rapid n

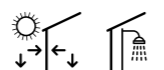

colorstuk rapid n es un material de juntas cementoso de altas prestaciones, tipo CG2 WA según EN 13888, para el relleno de juntas de hasta 15 mm. Apto para todo tipo de baldosas cerámicas y piedras naturales, está especialmente recomendado para aplicaciones en exteriores y ambientes con humedad permanente.

Mortero técnico coloreado de fraguado y endurecido rápido para el sellado de juntas de colocación de hasta 15 mm. Apto para todo tipo de baldosas cerámicas y piedras naturales. Interiores y exteriores.



Certificados / normativas:
EN 13888 CG2 WA

Características:

- Mortero coloreado cementoso monocomponente.
- Mortero de textura fina, apto para juntas de hasta 15 mm.
- Mortero de fraguado y endurecimiento rápido.
- No produce eflorescencias.
- Excelente resistencia mecánica.
- Resistente al calor y a la radiación UV.
- Resiste la helada.
- Mortero hidrofugo.
- Acción antimoho.
- Fácil aplicación y limpieza.
- Amplia gama de colores.
- Agua de amasado:
colorstuk rapid n 1-1,3 l por saco de 5 Kg.

Aplicaciones recomendadas:

- Juntas de colocación de hasta 15 mm.
- Revestimientos y pavimentos interiores.
- Pavimentos exteriores y terrazas.
- Pavimentos de alto tránsito.
- Pavimentos sobre calefacción radiante.
- Piscinas y ambientes con humedad permanente.
- Revestimientos exteriores en fachadas.

Soportes:

- Todos los soportes habituales para la colocación cerámica.

Consumo:

- Consulta la tabla de rejuntados de la página 134

Materiales:

- Baldosas cerámicas absorbentes y no absorbentes, incluso gres porcelánico.
- Baldosas con diseño tipo mosaico.
- Mosaico vítreo.
- Piedras naturales y mármoles sin riesgo de manchas.
- Aglomerados de mármol

colorstuk rapid n

SAP	Presentación	Europalet	P/EU
100236463	blanco	saco 5 kg	400 kg/palet
100275760	perla	saco 5 kg	400 kg/palet
100236834	gris	saco 5 kg	400 kg/palet
100236808	beige	saco 5 kg	400 kg/palet
100331788	caliza	saco 5 kg	400 kg/palet
100309550	oak	saco 5 kg	400 kg/palet
100236794	marfil	saco 5 kg	400 kg/palet
100236833	caramelo	saco 5 kg	400 kg/palet
100236809	marrón	saco 5 kg	400 kg/palet
100236823	tabaco	saco 5 kg	400 kg/palet
100236824	moka	saco 5 kg	400 kg/palet
100236464	manhattan	saco 5 kg	400 kg/palet
100236449	cemento	saco 5 kg	400 kg/palet
100236481	antracita	saco 5 kg	400 kg/palet
100236475	negro	saco 5 kg	400 kg/palet

Los colores expuestos son aproximados y pueden variar por motivos de impresión.

Antes de utilizar este producto en alguna aplicación no indicada en este catálogo, realizar una prueba previa o consultar la ficha técnica del producto.

colorstuk 0-4 n

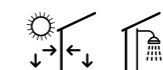

colorstuk 0-4 n es un material de juntas de acabado fino, tipo CG2 WA, según EN 13888, para el relleno de juntas de hasta 4 mm. Se caracterizan por su fácil aplicación, resistencia y estabilidad del color de la junta, está especialmente recomendado para baldosas cerámicas rectificadas.

Mortero técnico coloreado de acabado fino para el sellado de juntas de colocación de 0 a 4 mm. Apto para todo tipo de baldosas cerámicas y piedras naturales. Interiores y exteriores.



Certificados / normativas:
EN 13888 CG2 WA

Características:

- Mortero coloreado cementoso monocomponente.
- Mortero de textura fina, apto para juntas de hasta 4 mm.
- Fácil aplicación y limpieza.
- Resistente al calor y a la radiación UV
- Resiste la helada.
- Amplia gama de colores.
- Agua de amasado:
colorstuk 0-4 n 1,5 l por saco de 5 Kg.

Aplicaciones recomendadas:

- Juntas de colocación de hasta 4 mm.
- Revestimientos interiores. Especialmente recomendado para baldosas rectificadas.
- Pavimentos interiores, incluso locales públicos.

En las siguientes aplicaciones, sustituir el agua de amasado por el aditivo **cl-stuk**.

- Pavimentos exteriores.
- Pavimentos de alto tránsito.
- Pavimentos sobre calefacción radiante.
- Piscinas y ambientes con humedad permanente.

Soportes:

- Todos los soportes habituales para la colocación cerámica.

Consumo:

- Consulta la tabla de rejuntados de la página 134

Materiales:

- Baldosas cerámicas absorbentes y no absorbentes, incluso gres porcelánico.
- Mosaico vítreo.
- Piedras naturales y mármoles sin riesgo de manchas.

En las siguientes aplicaciones, sustituir el agua de amasado por el aditivo **cl-stuk**.

- Revestimientos con diseño tipo mosaico.
- Aglomerados de mármol

colorstuk 0-4 n

SAP	Presentación	Europalet	P/EU
100236442	blanco	saco 5 kg	400 kg/palet
100275725	perla	saco 5 kg	400 kg/palet
100236806	gris	saco 5 kg	400 kg/palet
100236419	beige	saco 5 kg	400 kg/palet
100236480	marfil	saco 5 kg	400 kg/palet
100236446	marrón	saco 5 kg	400 kg/palet
100236807	moka	saco 5 kg	400 kg/palet
100236461	manhattan	saco 5 kg	400 kg/palet
100236462	cemento	saco 5 kg	400 kg/palet
100236409	antracita	saco 5 kg	400 kg/palet
100236472	negro	saco 5 kg	400 kg/palet

Los colores expuestos son aproximados y pueden variar por motivos de impresión.

Antes de utilizar este producto en alguna aplicación no indicada en este catálogo, realizar una prueba previa o consultar la ficha técnica del producto.

colorstuk especial n

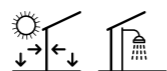

colorstuk especial n es un material de juntas de acabado finísimo, tipo CG2 WA, según EN 13888, para el relleno de juntas de hasta 3 mm. Se caracterizan por una formulación con áridos ultrafinos, por lo que está especialmente recomendado para baldosas con esmalte sensible al rayado.

Mortero técnico coloreado para el sellado de juntas de colocación de hasta 3 mm. Especialmente recomendado para el rejuntado de baldosas cerámicas rectificadas sensibles al rayado y pavimentos de parquet cerámico.



Certificados / normativas:

EN 13888 CG2 WA

Características:

- Mortero coloreado cementoso monocomponente.
- Formulación con áridos ultrafinos.
- Mortero de textura fina, apto para juntas de hasta 3 mm.
- Fácil aplicación y limpieza.
- Resistente al calor y a la radiación UV
- Resiste la helada.
- Amplia gama de colores especiales.
- Agua de amasado:
colorstuk especial n 0,64 l por saco de 2 Kg.

Soportes:

- Todos los soportes habituales para la colocación cerámica.

Consumo:

- Consulta la tabla de rejuntados de la página 134

Aplicaciones recomendadas:

- Juntas de colocación de hasta 3 mm.
- Baldosas cerámicas con esmalte de baja dureza según escala Mohs.
- Revestimientos interiores. Especialmente recomendado para baldosas rectificadas.
- Pavimentos interiores, incluso locales públicos.

En las siguientes aplicaciones, sustituir el agua de amasado por el aditivo **cl-stuk**.

- Revestimientos y pavimentos en contacto con el agua.
- Pavimentos sobre calefacción radiante.

Materiales:

- Baldosas cerámicas absorbentes y no absorbentes.
- Baldosas con acabados especiales.
- Mosaico vítreo.
- Piedras naturales y mármoles sin riesgo de manchas.

En las siguientes aplicaciones, sustituir el agua de amasado por el aditivo **cl-stuk**.

- Revestimientos con diseño tipo mosaico.
- Aglomerados de mármol

colorstuk especial n

SAP	Color	Presentación	Europalet	P/EU
100238236	white	saco 2 kg	432 kg/palet	6.46 p/kg
100238229	vainilla	saco 2 kg	432 kg/palet	6.46 p/kg
100204255	oak	saco 2 kg	432 kg/palet	2.98 p/kg
100204261	honey	saco 2 kg	432 kg/palet	3.03 p/kg
100243281	iroko	saco 2 kg	432 kg/palet	6.60 p/kg
100234451	elm	saco 2 kg	432 kg/palet	3.23 p/kg
100243271	maple	saco 2 kg	432 kg/palet	5.22 p/kg
100204254	beech	saco 2 kg	432 kg/palet	2.92 p/kg
100238261	moka	saco 2 kg	432 kg/palet	6.46 p/kg
100234433	wenge	saco 2 kg	432 kg/palet	4.63 p/kg
100204260	doussie	saco 2 kg	432 kg/palet	3.17 p/kg
100238235	nacare	saco 2 kg	432 kg/palet	6.71 p/kg
100238260	graphite	saco 2 kg	432 kg/palet	9.42 p/kg
100204245	ash	saco 2 kg	432 kg/palet	2.92 p/kg
100204554	antracita	saco 2 kg	432 kg/palet	3.26 p/kg
100238251	dark	saco 2 kg	432 kg/palet	9.49 p/kg

Los colores expuestos son aproximados y pueden variar por motivos de impresión.

cl-stuk

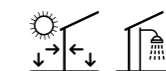

cl-stuk es un látex que mezclado con los morteros de juntas cementosas tipo **colorstuk**, reduce la absorción de agua y mejora la resistencia mecánica y deformabilidad. Especialmente recomendado en colocación de cerámica en exteriores y en ambientes con humedad permanente.

Aditivo látex para mezclar con la línea de morteros técnicos de sellado de juntas colorstuk, en los casos en los que se requiere una mayor resistencia mecánica, reducción de la absorción de agua o aumento de la flexibilidad.



Características:

- Látex de resinas acrílicas en base acuosa.
- Resistente a los productos químicos más habituales.
- Reduce la absorción de agua del mortero.
- Mejora la adherencia y deformabilidad del material de juntas.
- Incrementa la resistencia a la abrasión.
- Excelente resistencia a los rayos UV y al efecto del calor
- Resiste la helada.

Consumo:

Producto	%	Litros	Kg/saco
colorstuk 0-4 n	30 %	1,5	5
colorstuk especial n	32 %	0,64	2

cl-stuk

SAP	Presentación	Europalet	P/EU
100004374	bote 2 kg	448 kg/palet	6.93 p/kg
100004375	bote 5 kg	480 kg/palet	5.52 p/kg

Aplicaciones recomendadas:

Especialmente recomendado en:

- Pavimentos y revestimientos exteriores.
- Pavimentos de alto tránsito.
- Pavimentos sobre calefacción radiante.
- Piscinas y ambientes con humedad permanente.

Mejora las prestaciones del material de juntas en:

- Revestimientos interiores. Especialmente recomendado para baldosas rectificadas.
- Pavimentos interiores, incluso locales públicos.

Materiales:

Especialmente recomendado en:

- Revestimientos con diseño tipo mosaico.
- Aglomerados de mármol

Mejora las prestaciones del material de juntas en:

- Baldosas cerámicas absorbentes y no absorbentes, incluso gres porcelánico.
- Mosaico vítreo.
- Piedras naturales y mármoles sin riesgo de manchas.

epotech aqua

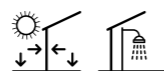

epotech aqua es una nueva línea de masillas en base epoxídica para el sellado de juntas en baldosas cerámicas. Masilla bicomponente libre de disolventes orgánicos, se caracteriza por estanqueidad, resistencia al ataque químico y prestaciones mecánicas al tiempo que ofrece una fácil aplicación. Especialmente recomendada para aplicaciones sobre mosaicos.

Este material es adecuado para el sellado de juntas de colocación de hasta 10 mm en pavimentos y revestimientos, tanto interior como exterior. Excelente resistencia a sustancias químicas. Válido para piscinas y ambientes con humedad permanente. Apto como material de adhesión de altas prestaciones para baldosas cerámicas de cualquier grado de absorción y formato, mosaico vítreo.



Características:

- Masilla epoxídica coloreado bicomponente.
- Fácil aplicación y limpieza. Producto libre de disolventes orgánicos y plastificantes
- Excelente estabilidad en el color de la junta.
- Resistencia química a la mayoría de ácidos y álcalis, incluso en altas concentraciones.
- Junta de colocación estanca, nula absorción de agua.
- Excelente adherencia y resistencia mecánica.
- Juntas de colocación de hasta 10 mm.
- Amplia gama de colores.

Aplicaciones recomendadas:

- Juntas de colocación con color y tono uniforme, resistente al paso del tiempo.
- Pavimentos con calefacción incorporada.
- Piscinas y ambientes con humedad permanente.
- Pavimentos de alto tránsito
- Pavimentos exteriores protegidos contra la presencia de humedad remontante
- Pavimentos y revestimientos en contacto con productos químicos. Consultar ficha técnica.

Soportes:

- Todos los soportes habituales para la colocación cerámica.

Consumo:

- Consulta la tabla de rejuntados de la página 134

Materiales:

- Baldosas cerámicas absorbentes y no absorbentes, incluso gres porcelánico.
- Baldosas con diseño tipo mosaico. Consultar con los catálogos de PORCELANOSA.
- Mosaico vítreo.
- Piedras naturales y mármoles sin riesgo de manchas.

epotech aqua					
SAP			Presentación	Europalet	P/EU
100182223	blanco		bote 1,5 kg	315 kg/palet	21.91 p/kg
100182217	marfil		bote 1,5 kg	315 kg/palet	21.57 p/kg
100278474	tabaco		bote 1,5 kg	315 kg/palet	24.07 p/kg
100182222	beige		bote 1,5 kg	315 kg/palet	21.57 p/kg
100182208	gris		bote 1,5 kg	315 kg/palet	21.57 p/kg
100278467	manhattan		bote 1,5 kg	315 kg/palet	24.07 p/kg
100278329	cemento		bote 1,5 kg	315 kg/palet	24.07 p/kg
100182213	antracita		bote 1,5 kg	315 kg/palet	21.57 p/kg
100278500	negro		bote 1,5 kg	315 kg/palet	24.07 p/kg

Los colores expuestos son aproximados y pueden variar por motivos de impresión.

Antes de utilizar este producto en alguna aplicación no indicada en este catálogo, realizar una prueba previa o consultar la ficha técnica del producto.

epotech nature

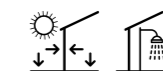

epotech nature es un nuevo material de junta porcelánica microgranular para el sellado de juntas en baldosas cerámicas con diseños inspirados en la naturaleza. Ha sido especialmente desarrollado para los azulejos porcelánicos, que reproducen el aspecto y la textura de la madera, como par-ker de PORCELANOSA Grupo. Uso profesional.

Este material es adecuado para el sellado de juntas de colocación de hasta 10 mm en pavimentos y revestimientos, tanto interior como exterior. Excelente resistencia a sustancias químicas. Válido para piscinas y ambientes con humedad permanente. Apto como material de adhesión de altas prestaciones para baldosas cerámicas de cualquier grado de absorción y formato, mosaico vítreo.



Características:

- Masilla epoxídica coloreada bicomponente.
- Fácil aplicación y limpieza. Producto libre de disolventes orgánicos y plastificantes.
- Excelente estabilidad en el color de la junta.
- Resistencia química a la mayoría de ácidos y álcalis, incluso en altas concentraciones.
- Junta de colocación estanca, nula absorción de agua.
- Excelente adherencia y resistencia mecánica.
- Hipoalergénico y bacteriostático.
- Juntas de colocación de hasta 10 mm.
- Amplia gama de colores inspirados en maderas naturales.

Aplicaciones recomendadas:

- Pavimentos y revestimientos de cerámica inspirada en madera natural.
- Juntas de colocación con color y tono uniforme, resistente al paso del tiempo.
- Pavimentos con calefacción incorporada.
- Piscinas y ambientes con humedad permanente.
- Pavimentos de alto tránsito
- Pavimentos exteriores protegidos contra la presencia de humedad remontante
- Pavimentos y revestimientos en contacto con productos químicos. Consultar ficha técnica.

Soportes:

- Todos los soportes habituales para la colocación cerámica.

Consumo:

- Consulta la tabla de rejuntados de la página 134

Materiales:

- Baldosas de parquet cerámico inspiradas de madera natural
- Baldosas cerámicas absorbentes y no absorbentes, incluso gres porcelánico.
- Baldosas con diseño tipo mosaico. Consultar con los catálogos de PORCELANOSA.
- Mosaico vítreo.
- Piedras naturales y mármoles sin riesgo de manchas.

epotech nature					
SAP			Presentación	Europalet	P/EU
100177504	ash		bote 1,5 kg	315 kg/palet	24.07 p/kg
100177514	maple		bote 1,5 kg	315 kg/palet	24.07 p/kg
100177494	beech		bote 1,5 kg	315 kg/palet	24.07 p/kg
100204262	honey		bote 1,5 kg	315 kg/palet	24.07 p/kg
100177484	oak		bote 1,5 kg	315 kg/palet	24.07 p/kg
100177505	iroko		bote 1,5 kg	315 kg/palet	24.07 p/kg
100177513	elm		bote 1,5 kg	315 kg/palet	24.07 p/kg
100177512	doussie		bote 1,5 kg	315 kg/palet	24.07 p/kg
100177485	wenge		bote 1,5 kg	315 kg/palet	24.07 p/kg

Los colores expuestos son aproximados y pueden variar por motivos de impresión.

Antes de utilizar este producto en alguna aplicación no indicada en este catálogo, realizar una prueba previa o consultar la ficha técnica del producto.

epotech crystal

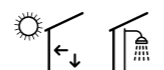

epotech crystal es una masilla en base epoxídica para el sellado de juntas en baldosas cerámicas. Masilla bicomponente que se caracteriza por un acabado traslúcido: refleja el color de la cerámica o mosaico vítreo que rodea la junta. Presenta el resto de propiedades características de las masillas epoxi: estanqueidad, alta resistencia al ataque químico y prestaciones mecánicas. Especialmente recomendada para aplicaciones sobre mosaicos. Junta porcelánica extrafina microgranular.

Este material es adecuado para el sellado de juntas de colocación de hasta 5 mm en pavimentos y revestimientos interiores. Excelente resistencia a productos químicos a altas concentraciones. Válido para ambientes con humedad permanente.

Certificados / normativas:
EN 13888 RG

Características:

- Junta porcelánica extrafina microgranular.
- Masilla epoxídica de fácil aplicación y limpieza.
- Aspecto traslúcido.
- Alta resistencia química a la mayoría de ácidos y álcalis, incluso en altas concentraciones.
- Junta de colocación estanca, nula absorción de agua.
- Excelente adherencia y resistencia mecánica.
- Evita el desarrollo de hongos y bacterias.
- Juntas de colocación de hasta 5 mm.

Aplicaciones recomendadas:

- Pavimentos y revestimientos con junta mínima.
- Pavimentos y revestimientos interiores.
- Revestimientos de mosaico vítreo o piedra natural.
- Revestimientos y mosaicos con elementos de vidrio.
- Pavimentos de PAR-KER.
- Pavimentos de gres porcelánico técnico.

Soportes:

- Todos los soportes habituales para la colocación cerámica.

Consumo:

- Consulta la tabla de rejuntados de la página 134

Materiales:

- Baldosas cerámicas absorbentes y no absorbentes, incluso gres porcelánico.
- Mosaico vítreo.
- Revestimientos y mosaicos con elementos de vidrio.
- Piedras naturales y mármoles sin riesgo de manchas.



epotech crystal			
SAP	Presentación	Europalet	P/EU
100126899	bote 3 kg	264 kg/palet	31.16 p/kg

Kit de limpieza epoxy



Kit de limpieza de restos de juntas epoxy antes de su endurecimiento final. Incluye un bote de epotech cleaner, detergente en base acuosa para la limpieza de restos y manchas de masillas epoxi.

Incluye:

- 1 llana epotech mango MMC
- 1 esponja epoxy
- 1 talocha para limpieza final + 3 estropajos
- 1 bote de epotech cleaner 200 ml



Kit de limpieza epoxy	
SAP	P/EU
100113684	76.10 p/kit

epotech cleaner

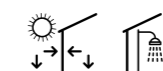

Detergente en base acuosa para la limpieza de restos y manchas de masillas epoxi. Especialmente recomendado para la limpieza de restos de epotech aqua y epotech crystal. Uso profesional.

Aplicaciones recomendadas:

- Limpieza de restos y velos de resinas epoxi sobre baldosas cerámicas, mosaicos vítreos y piedras naturales.



epotech cleaner		
SAP	Presentación	P/EU
100120428	botella 500 ml	23.86 p/u

Esponja epoxy



Esponja de limpieza de celulosa para juntas epoxy.

- Limpieza de juntas epoxy
- Esponja de celulosa 100% vegetal
- 1 unidad



Esponja epoxy	
SAP	P/EU
100085287	10.19 p/u

s-107 n

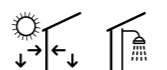

s-107 n es una masilla de silicona neutra para el sellado de juntas. Especialmente recomendada para el sellado de juntas de movimiento. Uso interior y exterior.

Esta masilla reticula en contacto con la humedad ambiental sin desprendimiento de olores, convirtiéndose en un elastómero de extraordinaria elasticidad y resistencia a los agentes atmosféricos.



Características:

- Silicona neutra monocomponente.
- Elevada elasticidad.
- Buena adherencia.
- Resistente a los rayos UV.
- Resiste la helada.

Aplicaciones recomendadas:

- Sellado de juntas incluso entre materiales sensibles al ataque ácido.
- Sellado de juntas de movimiento en pavimentos y revestimientos.
- Sellado de juntas en cerámica, vidrio, metal y materiales plásticos.
- Sellado de juntas perimetrales en revestimientos de cerámica.
- Pegado de materiales cerámicos sobre paneles de madera.

Soportes:

- Todos los soportes habituales para la colocación cerámica.

Consumo:

- Junta de 2 x 2 mm 75.0 m
- Junta de 3 x 3 mm 33.3 m
- Junta de 5 x 3 mm 20.0 m
- Junta de 5 x 5 mm 12.0 m
- Junta de 8 x 4 mm 8.3 m

$$\text{Consumo (ml / cartucho)} = \frac{300}{\text{ancho junta (mm)} \times \text{profundidad de junta (mm)}}$$

s-107 n					
SAP	Color	Embalaje	Presentación	P/EU	
100005814	blanco	cartucho 300 ml	25 ud/caja	9.29 p/u	
100005815	transparente	cartucho 300 ml	25 ud/caja	7.89 p/u	
100120621	marfil	cartucho 300 ml	25 ud/caja	9.29 p/u	
100120624	tabaco	cartucho 300 ml	25 ud/caja	9.29 p/u	
100115950	beige	cartucho 300 ml	25 ud/caja	9.29 p/u	
100005816	gris	cartucho 300 ml	25 ud/caja	9.29 p/u	
100120620	cemento	cartucho 300 ml	25 ud/caja	9.29 p/u	
100120608	antracita	cartucho 300 ml	25 ud/caja	9.29 p/u	
100005817	negro	cartucho 300 ml	25 ud/caja	9.29 p/u	

Los colores expuestos son aproximados y pueden variar por motivos de impresión.

Antes de utilizar este producto en alguna aplicación no indicada en este catálogo, realizar una prueba previa o consultar la ficha técnica del producto.

p-404

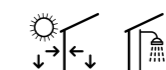

p-404 es una masilla de poliuretano para el sellado de juntas y válido también como adhesivo. Especialmente recomendada para el sellado de juntas de movimiento en exteriores. Uso interior y exterior.

Esta masilla reticular en contacto con la humedad ambiental sin desprendimiento de olores, convirtiéndose en un elastómero de extraordinaria adherencia, elasticidad y resistencia a los agentes atmosféricos.



Características:

- Masilla de poliuretano monocomponente.
- Elevada elasticidad.
- Alta adherencia.
- Resistente a los rayos UV.
- Resiste la helada.

Aplicaciones recomendadas:

- Sellado de juntas incluso entre materiales sensibles al ataque ácido.
- Sellado de juntas de movimiento en pavimentos y revestimientos.
- Pegado de materiales de construcción como cerámica, hormigón, tejas, madera, aluminio, poliéster o PVC.
- Pegado de materiales cerámicos sobre paneles de metal o madera.
- Pegado de paneles Concept XPS.

Soportes:

- Todos los soportes habituales para la colocación cerámica.

Consumo:

- Junta de 2 x 2 mm 75 m
- Junta de 3 x 3 mm 33,33 m
- Junta de 5 x 3 mm 20 m
- Junta de 5 x 5 mm 12 m
- Junta de 8 x 4 mm 9,37 m
- Junta de 8 x 6 mm 6,25 m

$$\text{Consumo (ml / cartucho)} = \frac{300}{\text{ancho junta (mm)} \times \text{profundidad de junta (mm)}}$$

p-404				
SAP	Color	Embalaje	Presentación	P/EU
100005818	blanco	cartucho 300 ml	25 ud/caja	7.87 p/u
100005819	gris	cartucho 300 ml	25 ud/caja	7.87 p/u
100005820	negro	cartucho 300 ml	25 ud/caja	8.12 p/u

Antes de utilizar este producto en alguna aplicación no indicada en este catálogo, realizar una prueba previa o consultar la ficha técnica del producto.

crucetas autonivelantes

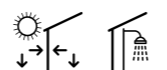

Sistema de nivelación para baldosas cerámicas. Facilita la colocación de baldosas cerámicas y garantiza una perfecta planeidad del revestimiento final. El sistema consiste en un nuevo tipo de separador de altura regulable que nivela las baldosas adyacentes e impide movimientos posteriores.

Especialmente recomendado cuando las características de la cerámica, diseño o destino de uso exigen de un acabado perfecto, sin resaltes entre baldosas.

Características:

- Asegura el nivel entre baldosas.
- Evita movimientos entre baldosas por errores de colocación o fraguado del mortero.
- Reduce los tiempos de repaso y colocación de la cerámica.
- Disponible para juntas de colocación de 0,5 a 5 mm de anchura.
- Apto para revestimientos y pavimentos cerámicos de espesor entre 6-15 mm. Para baldosas más delgadas use las alzas de elevación suplementarias.
- El sistema consta de separador, cuña y herramienta de ajuste.
- Cuñas recuperables, solo se consumen los separadores.
- Las crucetas de 2 mm están fabricadas con plástico reciclado

Aplicaciones recomendadas:

- Pavimentos y revestimientos con junta mínima.
- Pavimentos cerámicos gran formato.
- Colocación de revestimientos rectificadas.
- Baldosas con espesor reducido: XLIGHT y XTONE
- Diseños de pavimento con junta trabada.
- Fachadas pegadas.
- Imprescindible colocar la cerámica por el método de capa fina y doble encolado de las piezas

Soportes:

- Todos los soportes habituales para la colocación cerámica.

Materiales:

- Antes de utilizar el sistema de crucetas autonivelantes, realizar una prueba previa con el tipo de revestimiento o pavimento a colocar y comprobar que durante el proceso de rotura del separador no se daña la baldosa, especialmente en azulejos con relieve o rectificadas sin biselar y mosaicos con textura o 3D

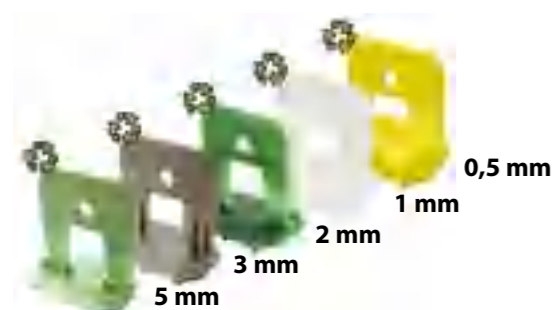

crucetas autonivelantes para baldosas de 6 a 15 mm de espesor

SAP		Presentación	Europalet	P/EU
100108031	cuña	100 ud/bolsa	700 bolsas/palet	23.20 p/bolsa
100108032	cuña	300 ud/bolsa	240 bolsas/palet	53.78 p/bolsa
100095383	cuña	500 ud/bolsa	140 bolsas/palet	102.19 p/bolsa
100207811	cruceta 0,5 mm	100 ud/bolsa	600 bolsas/palet	16.21 p/bolsa
100207797	cruceta 0,5 mm	300 ud/bolsa	200 bolsas/palet	44.32 p/bolsa
100207740	cruceta 0,5 mm	500 ud/bolsa	120 bolsas/palet	72.80 p/bolsa
100108026	cruceta 1 mm	100 ud/bolsa	600 bolsas/palet	16.21 p/bolsa
100108027	cruceta 1 mm	300 ud/bolsa	200 bolsas/palet	44.32 p/bolsa
100108028	cruceta 1 mm	500 ud/bolsa	120 bolsas/palet	72.80 p/bolsa
100344039	cruceta 2 mm	100 ud/bolsa	600 bolsas/palet	16.21 p/bolsa
100344038	cruceta 2 mm	300 ud/bolsa	200 bolsas/palet	44.32 p/bolsa
100344037	cruceta 2 mm	500 ud/bolsa	120 bolsas/palet	72.80 p/bolsa
100109070	cruceta 3 mm	100 ud/bolsa	600 bolsas/palet	16.21 p/bolsa
100109071	cruceta 3 mm	300 ud/bolsa	200 bolsas/palet	44.32 p/bolsa
100109072	cruceta 3 mm	500 ud/bolsa	120 bolsas/palet	72.80 p/bolsa
100275166	cruceta 5 mm	100 ud/bolsa	600 bolsas/palet	16.21 p/bolsa
100275156	cruceta 5 mm	300 ud/bolsa	200 bolsas/palet	44.32 p/bolsa
100275138	cruceta 5 mm	500 ud/bolsa	120 bolsas/palet	72.81 p/bolsa



crucetas autonivelantes para baldosas de 16 a 22 mm de espesor

SAP		Presentación	P/EU
100225039	cruceta 2 mm	100 ud/bolsa	16.21 p/bolsa
100315637	cruceta 5 mm	100 ud/bolsa	15.48 p/bolsa
100315638	cruceta 5 mm	300 ud/bolsa	43.75 p/bolsa
100315639	cruceta 5 mm	500 ud/bolsa	69.81 p/bolsa

complementos

SAP		Presentación	P/EU
100213808	kit sistema cruceta 0,5 mm	kit*	86.68 p/kit
100108034	kit sistema cruceta 1 mm	kit*	86.68 p/kit
100350100	kit sistema cruceta 2 mm	kit*	86.68 p/kit
100109074	kit sistema cruceta 3 mm	kit*	86.68 p/kit
100275157	kit sistema cruceta 5 mm	kit*	86.68 p/kit
100123264	alza crucetas autonivelantes	50 ud/bolsa	4.03 p/bolsa
100095386	herramienta de ajuste	unidad	54.74 p/u

*kit: 1 herramienta de ajuste, 100 crucetas y 100 cuñas

CONSUMO REJUNTADO

a x b	c	colorstuk 0-4	colorstuk especial	colorstuk rapid	epotech aqua	epotech nature
cm	mm	gr/m ²	gr/m ²	gr/m ²	gr/m ²	gr/m ²
2,5 x 2,5	4	480	496	512	486	493
5 x 5	4	240	248	256	243	246
7,5 x 7,5	4	160	165	171	162	164
10 x 10	6	180	186	192	182	185
20 x 31,6	9	110	114	118	112	113
31,6 x 44,6	9	73	75	78	74	75
31,6 x 59,2	9	66	68	70	66	67
31,6 x 90	9	58	60	62	58	59
33,3 x 100	9,2	55	57	59	56	57
45 x 120	10,5	48	50	51	49	49
21,5 x 65,9	11	102	105	109	103	104
14,3 x 90	11	134	138	143	136	137
22 x 90	11	93	96	100	95	96
19,3 x 120	11	99	103	106	101	102
19,3 x 180	12	103	107	110	105	106
29,4 x 120	11	70	72	75	71	72
29,4 x 180	12	71	74	76	72	73
25 x 150	10,5	74	76	78	74	75
44,3 x 44,3	10	68	70	72	69	70
43,5 x 65,9	11	63	65	67	64	65
40 x 80	11	62	64	66	63	64
45 x 90	11	55	57	59	56	56
59,6 x 59,6	11	55	57	59	56	57
80 x 80	12	45	47	48	46	46
59,6 x 120	12	45	47	48	46	46
100 x 100	11	33	34	35	33	34
120 x 120	12	30	31	32	30	31
100 x 100	3,5	11	11	11	11	11
100 x 100	6	18	19	19	18	18
120 x 120	6	15	16	16	15	15
100 x 300	3,5	7	7	7	7	7
120 x 250	6	11	11	12	11	11

CONSUMO CRUCETAS AUTONIVELANTES

a	b	a x b	c	Crucetas / m ²	
				Damero	Trabada 3/4
cm	cm	cm x cm	mm		
20	31,6	20 x 31,6	9	64	-
31,6	44,6	31,6 x 44,6	9	29	-
31,6	59,2	31,6 x 59,2	9	22	-
31,6	90	31,6 x 90	9	18	-
33,3	100	33,3 x 100	9,2	16	-
45	120	45 x 120	10,5	12	-
21,5	65,9	21,5 x 65,9	11	36	43
14,3	90	14,3 x 90	11	39	47
22	90	22 x 90	11	26	31
19,3	120	19,3 x 120	11	26	31
19,3	180	19,3 x 180	12	21	23
29,4	120	29,4 x 120	11	18	20
29,4	180	29,4 x 180	12	14	16
25	150	25 x 150	10,5	16	19
44,3	44,3	44,3 x 44,3	10	21	-
43,5	65,9	43,5 x 65,9	11	18	-
40	80	40 x 80	11	16	-
45	90	45 x 90	11	13	-
59,6	59,6	59,6 x 59,6	11	12	-
80	80	80 x 80	12	10	-
59,6	120	59,6 x 120	12	9	-
100	100	100 x 100	11	6	-
120	120	120 x 120	12	6	-
100	100	100 x 100	3,5	6	-
100	100	100 x 100	6	6	-
120	120	120 x 120	6	6	-
100	300	100 x 300	3,5	4	-
120	250	120 x 250	6	4	-

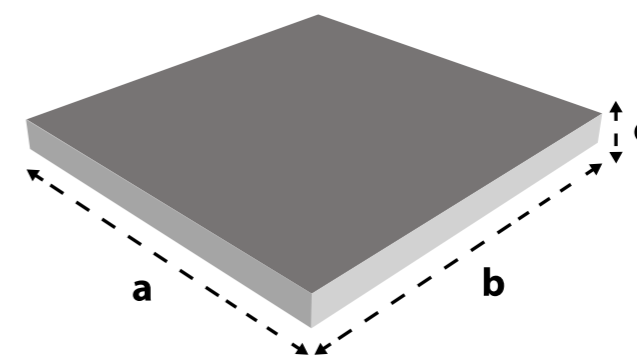



PREPARADORES DE SOPORTES

SUELO RADIANTE ELÉCTRICO

Suelo Radiante Eléctrico, **157**

LÁMINA ACÚSTICA

fonopac r, **159**

MORTEROS AUTONIVELANTES

level 1 pro, **160** | level 3, **161**

IMPRIMACIÓN

super-prim, **162** | uniprim, **163**

PRODUCTOS DE LIMPIEZA

acid net 1L, **164** | porce-clean, **164** | basic-gel 1L, **164**
epotech cleaner, **165** | non slip tile, **165**

suelo radiante eléctrico

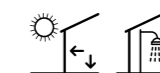

El **suelo radiante eléctrico de butech** o **S.R.E.** es un sistema de calefacción por resistencia eléctrica para pavimentos radiantes, especialmente diseñado para proporcionar confort en pavimentos cerámicos de baños y en general, todo tipo de suelos con uso a pie descalzo. El sistema S.R.E. consta de una resistencia eléctrica y un termostato programador.

La resistencia eléctrica es un cable calefactor de 1,8 mm de diámetro que transforma la energía eléctrica en energía calorífica. No cortar nunca un cable de este tipo. La potencia máxima es de 150 W/m².

Termostato digital de fácil manejo que regula el apagado, encendido y potencia del sistema de calefacción.

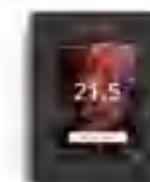

touch control

Características:

- Instalación sencilla, rápida y económica. Nulo coste de mantenimiento
- Evita la colocación de radiadores en paredes
- Ideal para residencias no conectadas a la red de distribución de gas
- Aplicable a suelos donde no se puede colocar una calefacción por tubos de agua
- Distribución más uniforme del calor en toda la superficie de la sala
- Distribución del calor en altura de forma más agradable
- Ausencia de movimientos de aire

Potencia: 150 W/m²
 Voltaje: 230V – 50/60 Hz
 Carga máxima: 16 Amp / 230 V max
 Temperatura máxima: + 40°C

Aplicaciones recomendadas:

- Calefacción radiante en reformas de viviendas
- Calefacción general de viviendas
- Confort y calefacción auxiliar en cuartos de baño y vestidores
- Confort y calefacción auxiliar en balnearios en instalaciones con humedad permanente
- Confort y calefacción auxiliar en vestuarios, instalaciones lúdicas y deportivas
- Calefacción en espacios interiores con gran altura de techos
- Calefacción puntual en lugares de trabajo
- No utilizar en pavimentos exteriores

Garantía:

- Garantía termostato: 3 años
- Garantía malla eléctrica: de por vida

Materiales:

- Cerámica absorbente y gres porcelánico (absorción de agua < 0.5% según EN-ISO 10545-3)
- Piedras naturales y mármoles sin riesgo de manchas
- Pavimentos de madera pegados al soportes
- No utilizar bajo pavimento flotantes
- No utilizar bajo materiales sensibles al calor

Instalación:

- Elegir la malla radiante adecuada a la superficie libre a calefactar
- En el caso de superficies superiores a 10 m², conectar las mallas en paralelo en una caja de conexiones
- No conectar a un termostato mallas con una superficie superior total a 20 m²
- No cortar nunca el cable calefactor
- No colocar bajo elementos fijos y a menos de 15-20 cm de las paredes
- No perforar nunca un pavimento bajo el que se haya instalado el suelo radiante

suelo radiante eléctrico

SAP	S.R.E. Premium	Presentación	P/EU
100232008	Malla 1 m ²	1 malla/caja	167.99 p/u
100232081	Malla 1.5 m ²	1 malla/caja	193.51 p/u
100232053	Malla 2 m ²	1 malla/caja	215.67 p/u
100232009	Malla 2.5 m ²	1 malla/caja	246.82 p/u
100232090	Malla 3 m ²	1 malla/caja	275.67 p/u
100232082	Malla 4 m ²	1 malla/caja	356.61 p/u
100232016	Malla 5 m ²	1 malla/caja	436.45 p/u
100232080	Malla 10 m ²	1 malla/caja	749.88 p/u
100305735	Termostato 10GM	1 termostato/caja	381.23 p/u

Antes de utilizar este producto en alguna aplicación no indicada en este catálogo, realizar una prueba previa o consultar la ficha técnica del producto.

fonopac r



fonopac r es una lámina multicapa aislante al ruido de impacto para pavimentos de cerámica o piedra natural. Fabricada a partir de caucho sintético combina un buen aislamiento acústico con una baja compresibilidad lo que permite la colocación directa de baldosas cerámicas. Especialmente recomendada para obras de rehabilitación de pavimentos.

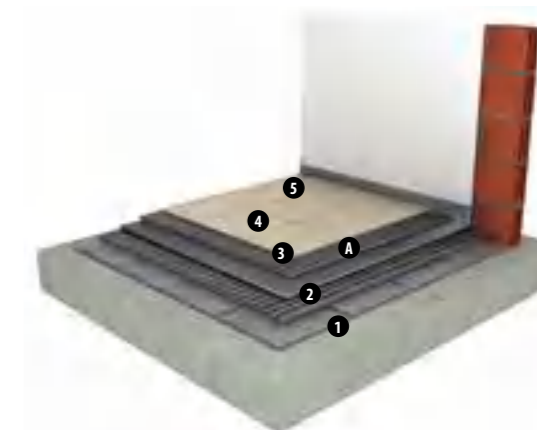

1- forjado
2- antiguo pavimento
3- fonopac r

4- pavimento
5- bandin
A- adhesivo cementoso

Características:

- Lámina fabricada con caucho sintético y TPO.
- Admite la colocación directa de baldosas, sin necesidad de capas de compresión.
- Compatible con adhesivos cementosos.

- Dimensiones: 60 x 100 cm
- Espesor final: 3 mm
- Peso: 1,36 kg / m²

- Reducción ponderada del nivel de presión sonora de impacto según Norma ISO 717-2.

$$\Delta L_w = 16 \text{ dB}$$

Instalación:

- Cubrir todo el perímetro del pavimento con la cinta fonoaislante bandin.
- Colocación de las placas por el método de capa fina con el adhesivo cementoso deformable.
- Sellar las juntas entre placas con la cinta de pegado cintex.
- Extremar el cuidado en la colocación de la lámina para evitar desgarros y otros puentes acústicos.
- Una vez colocadas las placas de fonopac r, colocar el pavimento cerámico con super-one n amasado con unilax.

Aplicaciones recomendadas:

- Reducción de ruido de impacto en pavimentos interiores.
- Reducción de ruido de impacto en rehabilitación de pavimentos.

Materiales:

- Pavimentos cerámicos y afines adheridos al soporte de colocación.
- Pavimentos laminados.

Soportes:

- Soleras de mortero de cemento.
- Pavimentos cerámicos existentes.

fonopac r

SAP		Presentación	P/EU
100082628	fonopac r	placa 100 x 60 cm	21.03 p/m ²
100004402	bandin	rollo 30 m	19.31 p/rollo
100004399	cintex	rollo 50 m	24.87 p/rollo
100004463	Kit fonopac r fonopac r super-one n bandin cintex	Total 8,4 m ² 14x placas 100 x 60 cm 2x sacos 25 Kg 1x rollo 30 m 1x rollo 50 m	361.79 p/kit

Antes de utilizar este producto en alguna aplicación no indicada en este catálogo, realizar una prueba previa o consultar la ficha técnica del producto.

level 1 pro



level 1 pro es mortero autonivelante de endurecimiento rápido para la nivelación y regularización de fondos de colocación de todo tipo de pavimentos interiores. Especialmente recomendado para la colocación de pavimentos cerámicos rectificados.

Está formulado para la realización de soleras de 2 a 10 mm de espesor. Se caracteriza por su fácil trabajabilidad, fraguado rápido y elevadas prestaciones mecánicas. Consigue superficies perfectamente niveladas para una correcta y rápida colocación de baldosas cerámicas rectificadas. Uso profesional.



Certificados / normativas:
EN 13813 CT-C20-F5

Características:

- Mortero autonivelante monocomponente
- Excelente adherencia
- Endurecimiento rápido. Transitable a 4-5 horas
- Espesor de aplicación entre 2 y 10 mm
- Fácil aplicación con llana lisa o espátula. Bombeable
- Uso interior
- Agua de amasado 6.0 litros por saco de 25 kg

Aplicaciones recomendadas:

- Regularización de soportes en obras de reforma
- Pavimentos cerámicos interiores con baldosas de gran formato
- Pavimentos cerámicos interiores con baldosas rectificadas
- Pavimentos laminados flotantes
- Pavimentos sintéticos y moqueta
- No usar en pavimentos exteriores

Soportes:

- Fondo de colocación en base cemento, hormigón o anhidrita, aplicar previamente **uniprim**
- Fondo de colocación sobre cerámica existente, aplicar previamente **super-prim**

Materiales:

- Cerámica de gran formato
- Gres porcelánico (absorción de agua < 0.5% según EN-ISO 10545-3)
- Piedras naturales y mármoles sin riesgo de formación de manchas
- Pavimentos laminados y parquet

Consumo:

Soporte	Consumo
Soleras autonivelantes	1,4 kg por m ² y milímetro de espesor

level 1 pro				
SAP		Presentación	Europalet	P/EU
100141151	level 1 pro	saco 25 kg	1000 kg/palet	0.98 p/kg

Antes de utilizar este producto en alguna aplicación no indicada en este catálogo, realizar una prueba previa o consultar la ficha técnica del producto.

level 3



level 3 es mortero autonivelante con fibras de endurecimiento rápido para la nivelación y regularización de fondos de colocación de todo tipo de pavimentos interiores. Especialmente recomendado para la colocación de pavimentos cerámicos interiores con junta mínima.

Está formulado para la realización de soleras de 3 a 30 mm de espesor. Se caracteriza por su fácil trabajabilidad, fraguado rápido y elevadas prestaciones mecánicas. Consigue superficies perfectamente niveladas para una correcta y rápida colocación de baldosas cerámicas rectificadas.



Certificados / normativas:
EN 13813 CT C25-F5

Características:

- Resistencia a la compresión ≥ 25 N/mm²
- Resistencia a la flexión ≥ 5 N/mm²
- Mortero autonivelante monocomponente
- Excelente adherencia. Deformable
- Alto contenido en fibras
- Espesor de aplicación entre 3 y 30 mm
- Fácil aplicación con llana lisa o espátula
- Uso interior
- Agua de amasado: 4.25 – 4.50 litros por saco de 25 kg

Aplicaciones recomendadas:

- Pavimentos interiores con baldosas de gran formato
- Pavimentos interiores con baldosas rectificadas
- Pavimentos con calefacción por malla radiante

Soportes:

- Fondo de colocación en base cemento, hormigón o anhidrita y fondo de colocación sobre cerámica existente, aplicar previamente **super-prim**
- Madera, aplicar previamente **super-prim**

Materiales:

- Pavimentos de gran formato
- Gres porcelánico (absorción de agua < 0.5% según EN-ISO 10545-3)
- Piedras naturales y mármoles

Consumo:

Soporte	Consumo
Soleras autonivelantes	1,4 Kg / m ² y milímetro de espesor

level 3				
SAP		Presentación	Europalet	P/EU
100104577	level 3	saco 25 kg	1000 kg/palet	1.57 p/kg

Antes de utilizar este producto en alguna aplicación no indicada en este catálogo, realizar una prueba previa o consultar la ficha técnica del producto.

super-prim

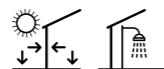

super-prim es una imprimación de resinas acrílicas en base acuosa y carga de áridos silíceos, para la preparación de soportes, previamente a la utilización de adhesivos, morteros autonivelantes y recrecidos de mortero de cemento. Reduce la absorción de agua y mejora la cohesión de los soportes base cemento. Uso profesional.



Características:

- Látex de resinas acrílicas en base acuosa más carga de áridos silíceos.
- Incrementa la adherencia de los morteros de cemento sobre revestimientos esmaltados.
- Mejora el fraguado del material de adhesión.
- Reduce la succión de agua del soporte.
- Incrementa la cohesión de la superficie de colocación.
- Fácil aplicación con rodillo o brocha ancha. Aplicable por pulverización airless.
- Uso interior y exterior
- No diluir con agua ni mezclar con otro líquido

Aplicaciones recomendadas:

- Imprimación para morteros autonivelantes sobre soportes muy absorbentes o pavimentos cerámicos existentes.
- Baldosas cerámicas sobre soportes base cemento, poco consistentes o pavimentos cerámicos existentes.
- Pavimentos cerámicos sobre soportes de anhidrita o revestimientos cerámicos sobre soportes de yeso o escayola.
- Recrecidos de mortero sobre tabiques de ladrillo o bloques de hormigón.
- Recrecidos de morteros sobre pavimentos de cerámica o piedra natural.
- No utilizar en soportes sometidos a remontes de humedad.

Soportes:

- Tabiques de ladrillo cerámico
- Soleras y revocos de mortero de cemento
- Placas de hormigón y bloques de hormigón celular
- Soleras de anhidrita y revocos de yeso
- Pavimentos y revestimientos cerámicos interiores
- Paneles de madera en interiores
- Planchas de metal en interiores

Consumo:

Soporte	Consumo
No absorbentes	200 - 250 gr/m ²
Absorbentes	250 -300 gr/m ²

super-prim				
SAP		Presentación	Europalet	P/EU
100123220	super-prim	bote 10 kg	640 kg/palet	10.96 p/kg

uniprim

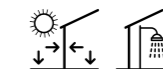

uniprim es una imprimación de resinas sintéticas en base acuosa para la preparación de soportes de yeso, anhidrita o escayola, previamente a la utilización de adhesivos en base cemento. Reduce la absorción de agua y mejora la cohesión de los soportes base cemento.



Permite de forma fácil y eficaz la colocación de baldosas cerámicas con adhesivos base cemento tipo C2 sobre soportes de yeso, anhidrita o escayola. Reduce la absorción de soportes excesivamente absorbentes evitando la deshidratación rápida del adhesivo cementoso empleado, facilitando así su correcto fraguado. Imprimación previa a la aplicación de autonivelantes sobre soportes absorbentes, evitando la aparición de burbujas o fisuras por un secado rápido.

Características:

- Imprimación de resinas sintéticas en base acuosa.
- Una vez seco, permite la colocación con adhesivos cementosos sobre soportes base yeso.
- Reduce la succión de agua del soporte.
- Mejora el fraguado del material de adhesión.
- Incrementa la cohesión de la superficie de colocación.
- Fácil aplicación con rodillo o brocha ancha.
- Uso interior y exterior.

Aplicaciones recomendadas:

- Revestimientos cerámicos sobre soportes de yeso o escayola.
- Pavimentos cerámicos sobre soportes de anhidrita.
- Imprimación previa al uso de autonivelantes.

Soportes:

- Placas y revocos de yeso.
- Pavimentos de anhidrita.
- Soportes en base cemento con alta succión de agua.
- Placas de cartón yeso.
- Tabiques sin preparación para la colocación de cerámica.

Consumo:

Soporte	Consumo
Soporte anhidrita/yeso	100 - 200 gr/m ²

uniprim				
SAP		Presentación	Europalet	P/EU
100004384	uniprim	bote 5 kg	480 kg/palet	6.77 p/kg
100004387	uniprim	bote 20 kg	560 kg/palet	6.31 p/kg

acid net 1L

acid net es un detergente ácido para la limpieza de pavimentos y revestimientos cerámicos. Disuelve todo tipo de restos de cemento sin dañar los revestimientos o los materiales de junta como el colorstuk.

Aplicaciones recomendadas:

- Limpieza en pavimentos y revestimientos de restos de adhesivos y materiales de juntas en base cemento.
- Limpieza de salitre, eflorescencias y restos de sales.
- Limpieza de restos de yeso y derivados.
- Limpieza de restos y velos de cal.
- Limpieza de soportes esmaltados previa colocación de un nuevo revestimiento cerámico.

Consumo:

Dilución 1 : 1 con agua limpia	90-100 gr / m ²
Dilución 1 : 2 con agua limpia	45-50 gr / m ²



acid net 1L				
SAP		Presentación	Caja	P/EU
100120423	acid net	botella 1L	12 botellas	12.78 p/u

porce-clean

Detergente neutro para la limpieza de pavimentos cerámicos y piedras naturales. Gran poder desengrasante consiguiendo una profunda y perfecta limpieza. Secado rápido. Uso interior y exterior.

Aplicaciones recomendadas:

- Limpieza habitual de revestimientos cerámicos
- Limpieza en pavimentos y revestimientos de restos ceras, aceites o grasas.

Consumo:

10 l de agua limpia	100-200 ml
---------------------	------------



porce-clean				
SAP		Presentación	Caja	P/EU
100120431	porce-clean	botella 1L	12 botellas	11.39 p/u

basic gel 1L

Detergente alcalino concentrado para la limpieza de baldosas cerámicas en general y piedras naturales. Elimina todo tipo de aceites, barnices, pinturas, ceras y manchas domésticas. Especialmente eficaz en el decapado de viejos tratamientos.

Aplicaciones recomendadas:

- Limpieza intensa de revestimientos cerámicos
- Limpieza en pavimentos y revestimientos de restos ceras, aceites o grasas.
- Limpieza de soportes esmaltados previa colocación de un nuevo revestimiento cerámico.



basic gel 1L				
SAP		Presentación	Caja	P/EU
100120425	basic gel 1L	botella 1L	12 botellas	15.24 p/u

Consultar resistencia química del material a limpiar.

*Dada la amplia variedad de materiales cerámicos, mosaicos vítreos y piedras naturales, se recomienda consultar con el proveedor la resistencia química de las baldosas, antes de realizar la aplicación de cualquier producto de limpieza.

Antes de utilizar cualquier producto de limpieza, realizar una prueba previa o consultar la ficha técnica del producto.

epotech cleaner

Detergente en base acuosa para la limpieza de restos y manchas de masillas epoxi. Especialmente recomendado para la limpieza de restos de epotech n, epotech nature, epotech aqua, epotech crystal. Uso profesional.

Aplicaciones recomendadas:

- Limpieza de restos y velos de resinas epoxi sobre baldosas cerámicas, mosaicos vítreos y piedras naturales.

Consumo para junta de 2 mm:

Baldosa	200 x 316 cm	20 m ² /envase
Baldosa	200 x 446 cm	30 m ² /envase
Baldosa	316 x 596 cm	33 m ² /envase
Baldosa	316 x 900 cm	37 m ² /envase

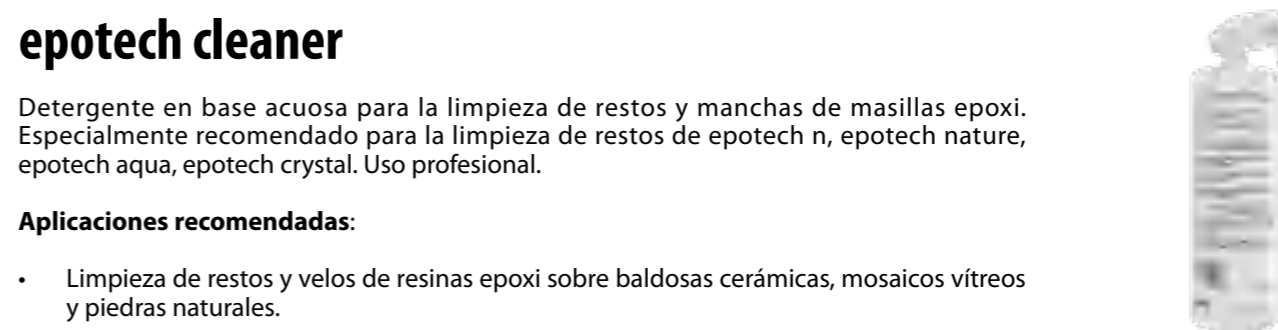

epotech cleaner				
SAP		Presentación	Caja	P/EU
100120428	epotech cleaner	botella 500 ml	20 botellas	23.86 p/u

non-slip tile

Tratamiento antideslizante para baldosas cerámicas esmaltadas y no esmaltadas que reduce el riesgo de caídas por resbalamiento. Uso interior y exterior.

El tratamiento antideslizante reacciona con la superficie de la baldosas cerámica, generando miles de microscópicas concavidades. Este microrrelieve, distribuido de forma uniforme, aumenta la superficie de contacto y en presencia de agua, produce una succión entre el pavimento y el pie, lo que aumenta el coeficiente de rozamiento y por tanto disminuye el riesgo de caídas por resbalamiento.

Aplicaciones recomendadas:

- Pavimentos cerámicos esmaltados y no esmaltados.
- Pavimentos interiores y exteriores.
- Platos de ducha de obra.
- No aplicar sobre platos de ducha y bañeras de fibra.
- No aplicar sobre materiales sensibles al ataque ácido, como piedras caliza o soleras de mortero de cemento.

Consumo:

Baldosa cerámica	200 gr/m ²
------------------	-----------------------

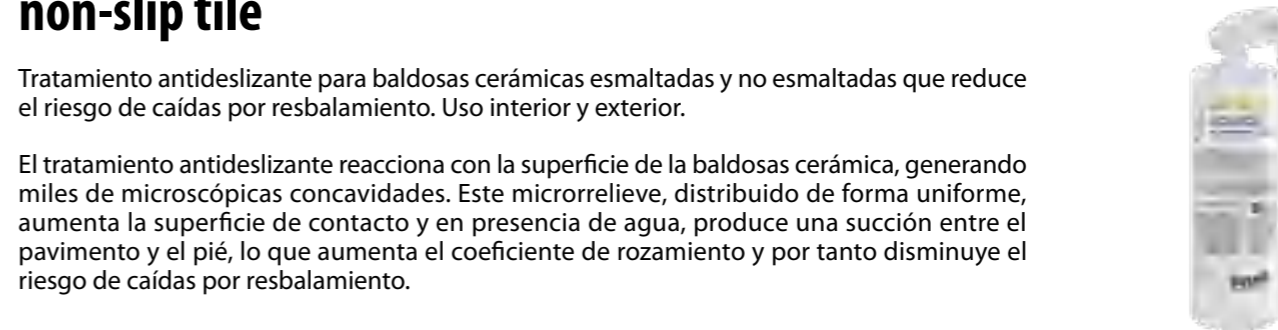

non-slip tile				
SAP		Presentación	Caja	P/EU
100120430	non-slip tile	botella 500 ml	20 botellas	39.78 p/u

Consultar resistencia química del material a limpiar.

*Dada la amplia variedad de materiales cerámicos, mosaicos vítreos y piedras naturales, se recomienda consultar con el proveedor la resistencia química de las baldosas, antes de realizar la aplicación de cualquier producto de limpieza.

Antes de utilizar cualquier producto de limpieza, realizar una prueba previa o consultar la ficha técnica del producto.



PLATOS DE DUCHA E IMPERMEABILIZANTES

SHOWER DECK SYSTEM

shower deck n, **150**

PLATOS CONCEPT XPS

Platos concept xps, **152**

PANELES CONCEPT XPS

Paneles concept xps, **154** | Elementos de montaje paneles concept xps, **155**

IMPERMEABILIZANTES

Kit imperband standard, **156** | Kit imperband rehabilitación n, **157**

Rejillas lineales, **158** | Rejillas cuadradas, **161**

Kit rejillas lineales eco, **164** | imperbox, **166**

sylastic Premium, **167** | imperband eco, **169** | imperband, **169**

DRENAJE

pool-deck, **170** | Sumidero terraza, **172** | Sumidero baño, **173**

DESOLIDARIZACIÓN

butech anti-cracking mat, **174** | lamitech n, **175**

SHOWER DECK SYSTEM

shower deck n



Nuevo concepto de plato de ducha con desagüe oculto para los cuartos de baño más exclusivos. Este novedoso sistema de plato de ducha, permite crear una sensación de continuidad con el resto del pavimento del baño gracias a que las pendientes están ocultas bajo el pavimento. El drenaje se consigue a través de las juntas abiertas y no necesita de la colocación de una rejilla de evacuación.

El shower deck n es un plato de ducha compuesto por una base de poliuretano revestido con polímeros termoestables, especialmente diseñada para recibir las placas cerámicas. Especialmente recomendado para reformas de baño.

Características:

- Plato de ducha plano sin pendientes.
- Poliuretano revestido con polímeros termoestables.
- Sumidero de desagüe oculto a la vista.
- Plato de ducha ultrafino; solo 30 mm de altura.
- Fácil limpieza y alta resistencia a los detergentes de uso doméstico.
- Mantenimiento prácticamente nulo, sobre todo en comparación con las tarimas de madera.
- Aislante térmico.
- Fácil instalación y montaje.

Instalación:

- Forjados de hormigón.
- Soleras de mortero de cemento.
- Pavimentos de madera.

Propiedades físicas del plato shower deck ns:

Color	Negro
Peso	5 Kg/m ²
Resistencia a compresión	2000 Kpa
Capilaridad	0
Temperatura límite aplicación	-70/+130°C
Espesores de suministro(mm)	30 mm.
Tolerancias	Longitud y ancho: ± 2 mm Espesor: ± 2 mm. Escuadrado: < 2 mm./ml.

Aplicaciones recomendadas:

- Platos y cabinas de ducha en cuartos de baño de diseño.
- Platos de ducha en edificios públicos.
- Destinos de uso donde se necesite eliminar barreras arquitectónicas.
- Cuartos de baño adaptados.

Materiales:

Baldosas de gres porcelánico de espesor igual o superior a 6 mm. Para modelos de espesor inferior, pegar en dorso de la pieza una lámina de refuerzo; consultar características con el Departamento Técnico de Butech

- Placas de KRION
- Placas de gres porcelánico antideslizante.
- STON-KER antislip
- PAR-KER antislip
- SOLID-KER antislip

Componentes:

- Plato de ducha **shower deck n**
- **imperband 5 m²**
- Sumidero anti-retorno. Salida Ø 40 mm y 0.52 l/s
- Rollo lami-band 200 de 5 metros lineales
- Pieza de refuerzo sumidero
- Tubo de p-404
- Placa de protección
- Llave para registro
- Perfiles de nivelación de PVC de 14x14x2000 mm para referenciar la altura y acabado de la cerámica (2 unids)
- Perfiles de unión de piezas cerámica de 35 x 14 x Medida más larga del plato, máx. 2.000 mm (2 unids)

No incluye la cerámica necesaria para el revestimiento del plato de ducha.



shower deck n			
SAP		Presentación	P/EU
100350281	700 x 700 x 30 mm	1 caja	732.27 p/u
100350335	800 x 800 x 30 mm	1 caja	817.99 p/u
100350336	800 x 938 x 30 mm	1 caja	884.94 p/u
100350337	900 x 938 x 30 mm	1 caja	929.38 p/u
100350338	1216 x 938 x 30 mm	1 caja	1084.46 p/u
100349341	Personalizado*	1 caja	

sumideros		
SAP		P/EU
250045810	sumidero swd horizontal	28.15 p/u
250049540	sumidero swd vertical	31.41 p/u
250049695	sumidero swd gran caudal + valvula antirretorno	101.22 p/u

* Dimensiones máximas del plato 1.300 x 2.000 x 30 mm

Platos concept xps



Es un sistema prefabricado para la realización de platos de ducha de obra. Incluyen las pendientes para la correcta evacuación de agua así como el sistema de impermeabilización y desagüe. Este sistema se sirve listo para instalar, lo que reduce los tiempos de trabajo, al tiempo que asegura una perfecta superficie para la colocación de mosaico, piedra natural o cerámica.

El plato de ducha **concept xps** se caracteriza por su ligereza, resistencia y seguridad por lo que está especialmente recomendado en trabajos de reforma de baños. Incluye el **kit imperband** como sumidero pero no incluye la rejilla decorativa, pudiéndose elegir entre una amplia variedad de tamaños, formas y acabados.

Características:

- Plato de ducha prefabricado en poliestireno extruido recubierto por la lámina **imperband eco**.
- Incluye las pendientes para la evacuación del agua.
- El plato se suministra en dos piezas que encajan con la pieza de ajuste del sumidero.
- Incluye kit imperband para la impermeabilización del plato de ducha más pieza de ajuste.
- Altura mínima del sistema:
 - Sumidero rehabilitación: 75 mm
 - Sumidero estándar: 95 mm
- Disponible tanto para sumideros cuadrados como lineales.
- No incluye la rejilla decorativa.

- Resistencia a la compresión (10% deformación): EN 826 200 d_N = 20 mm
- Conductividad térmica: EN 12667 0,033 W/m²K
- Reacción al fuego: EN 13501-1 E

Aplicaciones recomendadas:

- Sistema especialmente diseñado para la impermeabilización de duchas de obra.

Materiales:

- Cerámica absorbente y no absorbente. Gres porcelánico (absorción de agua < 0.5% según EN-ISO 10545-3).
- Mosaico vítreo.
- Piedras naturales y mármoles sin riesgo de manchas.

Soportes:

- Forjados de hormigón.
- Soleras de mortero de cemento.

Guía de selección del plato de ducha concept

1. Seleccionar el tipo de rejilla decorativa:

- Rejilla cuadrada: Plato para rejilla cuadrada
- Rejilla lineal: Plato para rejilla lineal

2. Seleccionar la forma del plato y la posición de la rejilla:

- **SCC**: Sumidero Cuadrado Centrado
- **SCD**: Sumidero Cuadrado Desplazado
- **SLC**: Sumidero Lineal Centrado
- **SLD**: Sumidero Lineal Desplazado

3. Seleccionar el tipo de sumidero:

- Kit imperband rehabilitación
- Kit imperband standard

4. Indica las medidas del plato de ducha.

SAP	40mm	Personalizado
100350258		

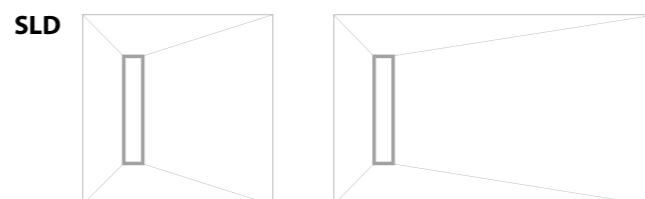
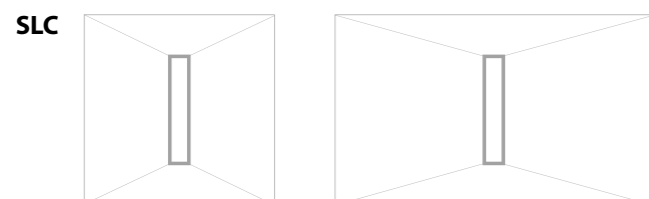
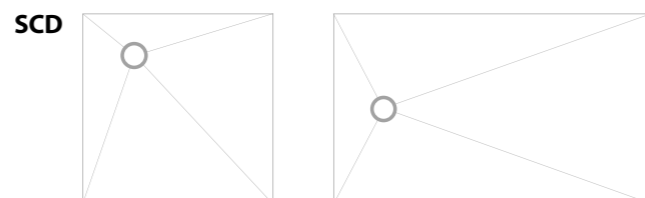
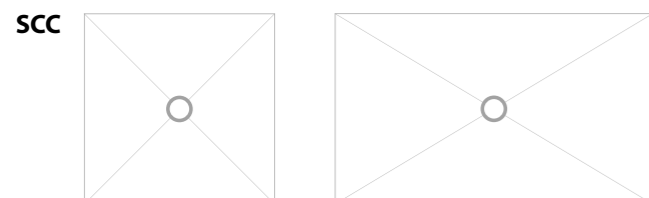

PLATOS DE DUCHA E IMPERMEABILIZANTES

Panel concept xps

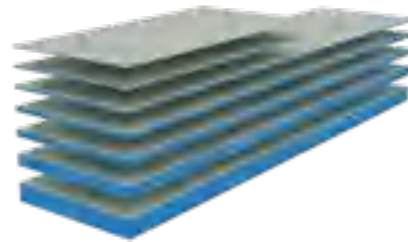
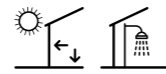

Los paneles **concept xps** son paneles de poliestireno extruído preparados para la colocación de revestimientos cerámicos, mosaicos o piedra natural con adhesivos base cemento. La ligereza y facilidad en el trabajo del poliestireno, así como su resistencia mecánica y resistencia a la humedad hacen de este tipo de panel, la base de colocación ideal en todo tipo de ambientes con presencia de humedad.

Este tipo de panel está disponible en espesores comprendidos entre 4 y 80 mm, así como en placas especiales con precorte que permiten la rápida realización de formas curvas.

Características:

- Placas de poliestireno extruído recubiertas en los dos lados por mortero de cemento hidrófugo.
- Material no absorbente. Su estructura impide la acumulación de agua. Resistente a la humedad.
- Excelente superficie para la colocación de cerámica.
- Bajo coeficiente de conductividad térmica.
- Buen aislamiento acústico al ruido de impacto.
- Fácil manejo y transporte.
- Rapidez y limpieza en la ejecución de obra.
- Resistente al ataque de microorganismos.
- Material inerte e inocuo fabricado a partir de material reciclado en un porcentaje entre el 50 y el 70%
- Material resistente al fuego: B1 según DIN 4102.

Aplicaciones recomendadas:

- Preparación de soportes para la colocación de baldosas cerámicas. Especialmente recomendado en trabajos de reforma.
- Encimeras y mobiliario de cuartos de baño en zonas con presencia continua de agua.
- Tabiquería interior en cuartos de baño y tarimas elevadas.
- Faldones de bañeras y cabinas de ducha.
- Estantes y paneles adosados a tabiques.
- Balnearios, saunas e instalaciones de spa.
- Aislamiento térmico de suelos radiantes eléctricos.

Soportes:

- Soportes interiores habituales en la construcción.
- Tabiquería de ladrillo sin revocos de mortero.
- Forjados de hormigón.
- Revestimientos y pavimentos cerámicos existentes.
- Autoportante en interiores. Sólo las placas de 50 y 80 mm.

Materiales:

- Cerámica absorbente y no absorbente. Gres porcelánico (absorción de agua < 0.5% según EN-ISO 10545-3).
- Mosaico vítreo.
- Piedras naturales y mármoles sin riesgo de machas.

Elementos de montaje concept xps

Fijación concept

SAP		Presentación	P/EU
100067686	fijación metal 45 mm	50 ud/bolsa	49.54 p/bolsa
100062773	fijación plástico 130 mm	10 ud/bolsa	11.28 p/bolsa
100062774	fijación plástico 130 mm	50 ud/bolsa	52.33 p/bolsa
100062775	fijación plástico 80 mm	10 ud/bolsa	8.31 p/bolsa
100062776	fijación plástico 80 mm	50 ud/bolsa	35.56 p/bolsa



Rollo malla fibra de vidrio autoadhesiva

SAP		Presentación	P/EU
100062825	malla fibra vidrio autoadhesiva	Rollo 10 m	11.45 p/rollo
100062826	malla fibra vidrio autoadhesiva	Rollo 20 m	19.74 p/rollo



Masilla de poliuretano

SAP		Presentación	P/EU
100292915	h-920	290 ml	12.19 p/u
100031189	super-one gris	25kg	1.35 p/kg



Características técnicas

PROPIEDADES	NORMA	VALOR
Resistencia a compresión (10% deformación)	DIN 53421	300 KN/m ²
Densidad nominal	EN 1602	35 Kg/m ³
Resistencia a la cizalladura	EN 12090	0,25 N/mm ²
Resistencia a la tracción	EN 1607	0,50 N/mm ²
Adherencia de la protección		> 2,0 Kg/cm ²
Resistencia a carga excéntrica		> 10,0 Kg/cm ²
Absorción de agua		< 1,0 Kg/m ²
Conductividad térmica	EN 13164	0,034 W/m.k (30-60 mm)
		0,036 W/m.k (> 60 mm)
Intervalo de temperatura de utilización		-50 °C / +75 °C
Tolerancias		Longitud: +/- 5 mm
		Ancho: +/- 3 mm
		Espesor: +/- 2 mm
		Escuadra: < 2 mm/m.l.
Comportamiento al fuego	DIN 4102-1	B s1-d0

Paneles concept xps

SAP		ud./palet	P/EU
100103351	4 mm 1250 x 600	300	25.24 p/u
100103352	6 mm 1250 x 600	280	24.31 p/u
100103349	10 mm 2500 x 600	225	52.91 p/u
100103350	20 mm 2500 x 600	111	57.04 p/u
100103354	30 mm 2500 x 600	80	64.37 p/u
100103355	50 mm 2500 x 600	45	74.42 p/u
100103356	80 mm 2500 x 600	31	116.37 p/u

kit imperband standard



El **kit imperband standard** es un sistema de impermeabilización de interiores formado por un sumidero de PVC termosoldado a una lámina impermeable de 150 x 225 cm. Especialmente recomendado para la impermeabilización de platos de ducha en proyectos de obra nueva. Uso residencial.

La lámina impermeable es una membrana polimérica de 0.5 mm de espesor tipo **imperband**, constituida por una doble hoja de poliolefinas termoplásticas y revestida en ambas caras por fibras de poliéster no tejidas que permite la colocación con adhesivos en base cemento. El sumidero se caracteriza por su diseño compacto y por sus muchas posibilidades en conexiones de salida.

No incluye la rejilla o embellecedor de desagüe.



Características:

- Máxima seguridad, elimina riesgos de fuga de agua entre la lámina impermeable y pieza de desagüe.
- Lámina impermeable de 150 x 225 cm.
- Velocidad de descarga. 0.6 l / s.
- Sistema compacto de sólo 100 mm de altura.
- Adaptable tanto a salida horizontal como vertical. Diámetro de salida regulable: 40 / 50 mm.
- Incluye pieza de sifón.
- Colocación directa de la cerámica sobre la lámina impermeable.
- Rápida y fácil aplicación.

Aplicaciones recomendadas:

- Especialmente diseñado para la impermeabilización de duchas de obra.

Materiales:

- Cerámica absorbente y no absorbente. Gres porcelánico (absorción de agua < 0.5% según EN-ISO 10545-3).
- Mosaico vítreo.
- Piedras naturales.

Soportes:

- Soleras de mortero de cemento.

Instalación:

- En función de la posición del tubo de desagüe, seleccionar una de las salidas del sistema y sellar la otra salida con la tapa suministrada a tal fin.
- En su caso, utilizar el adaptador de diámetro de salida del sumidero y pegar al tubo de desagüe.
- Antes de instalar la cerámica del plato de ducha, comprobar que el desagüe funciona correctamente.
- Utilizar la lámina impermeable de la misma forma que la lámina **imperband**.

kit imperband standard

SAP	Presentación	P/EU
100103360	Kit 150 x 225 cm 1ud/caja	104.78 p/u

Antes de utilizar este producto en alguna aplicación no indicada en este catálogo, realizar una prueba previa o consultar la ficha técnica del producto.

kit imperband rehabilitación n



El **kit imperband rehabilitación n** es un sistema de impermeabilización de interiores formado por un sumidero de PVC extrafino y una lámina impermeable que encaja herméticamente en el sistema de desagüe. Especialmente recomendado para la impermeabilización de platos de ducha en proyectos de rehabilitación. Uso residencial.

La lámina impermeable es una membrana polimérica de 0.5 mm de espesor tipo **imperband**, constituida por una doble hoja de poliolefinas termoplásticas y revestida en ambas caras por fibras de poliéster no tejidas que permite la colocación con adhesivos en base cemento. La altura del sumidero de sólo 65 mm permite realizar instalaciones de 75 mm desde el soporte hasta el revestimiento cerámico.

No incluye la rejilla o embellecedor de desagüe.



Características:

- Máxima seguridad, elimina riesgos de fuga de agua entre la lámina impermeable y pieza de desagüe.
- Lámina impermeable de 150 x 225 cm.
- Velocidad de descarga. 0.5 l / s.
- Sistema muy compacto de sólo 75 mm de altura.
- Salida horizontal de 50 mm de diámetro.
- Incluye pieza de sifón.
- Colocación directa de la cerámica sobre la lámina impermeable.
- Rápida y fácil aplicación.

Aplicaciones recomendadas:

- Especialmente diseñado para la impermeabilización de duchas en proyectos de rehabilitación.

Materiales:

- Cerámica absorbente y no absorbente. Gres porcelánico (absorción de agua < 0.5% según EN-ISO 10545-3).
- Mosaico vítreo.
- Piedras naturales.

Soportes:

- Soleras de mortero de cemento.

Instalación:

- Conectar la salida del kit **imperband** rehabilitación n y comprobar que el desagüe funciona correctamente.
- Utilizar la lámina impermeable de la misma forma que la lámina **imperband**.

kit imperband rehabilitación n

SAP	Presentación	P/EU
100187047	Kit 150 x 225 cm 1ud/caja	131.52 p/u

Antes de utilizar este producto en alguna aplicación no indicada en este catálogo, realizar una prueba previa o consultar la ficha técnica del producto.

rejillas lineales



glass white			
SAP		Presentación	P/EU
100141156	93 x 596 mm	1ud/caja	421.52 p/u



glass black			
SAP		Presentación	P/EU
100141153	93 x 596 mm	1ud/caja	421.52 p/u



cerámica con marco			
SAP		Presentación	P/EU
100148593	93 x 596 mm	1ud/caja	351.56 p/u
100148595	93 x 800 mm	1ud/caja	468.16 p/u
100148594	93 x 1200 mm	1ud/caja	634.90 p/u



Incluye canaleta de drenaje y rejilla.

Antes de utilizar este producto en alguna aplicación no indicada en este catálogo, realizar una prueba previa o consultar la ficha técnica del producto.

rejillas lineales



black			
SAP		Presentación	P/EU
100278946	93 x 596 mm	1ud/caja	591.06 p/u



chrome			
SAP		Presentación	P/EU
100103365	93 x 596 mm	1ud/caja	347.19 p/u
100103366	93 x 800 mm	1ud/caja	455.36 p/u
100103364	93 x 1200 mm	1ud/caja	650.38 p/u



texture			
SAP		Presentación	P/EU
100103368	93 x 596 mm	1ud/caja	330.87 p/u
100103369	93 x 800 mm	1ud/caja	451.12 p/u
100103367	93 x 1200 mm	1ud/caja	624.40 p/u



Incluye canaleta de drenaje y rejilla.

Antes de utilizar este producto en alguna aplicación no indicada en este catálogo, realizar una prueba previa o consultar la ficha técnica del producto.



squared			
SAP		Presentación	P/EU
100103371	93 x 596 mm	1ud/caja	312.83 p/u
100103372	93 x 800 mm	1ud/caja	415.60 p/u
100103370	93 x 1200 mm	1ud/caja	567.93 p/u



line			
SAP		Presentación	P/EU
100103374	93 x 596 mm	1ud/caja	306.92 p/u
100103375	93 x 800 mm	1ud/caja	415.60 p/u
100103373	93 x 1200 mm	1ud/caja	567.93 p/u



Incluye canaleta de drenaje y rejilla.

Antes de utilizar este producto en alguna aplicación no indicada en este catálogo, realizar una prueba previa o consultar la ficha técnica del producto.



rejillas cuadradas

standard n squared			sun		
SAP	Presentación	P/EU	SAP	Presentación	P/EU
100148572	1ud/caja	45.33 p/u	100114593	1ud/caja	58.65 p/u



square chrome			square texture-revestible		
SAP	Presentación	P/EU	SAP	Presentación	P/EU
100293010	1ud/caja	53.22 p/u	100344172	1ud/caja	136.55 p/u

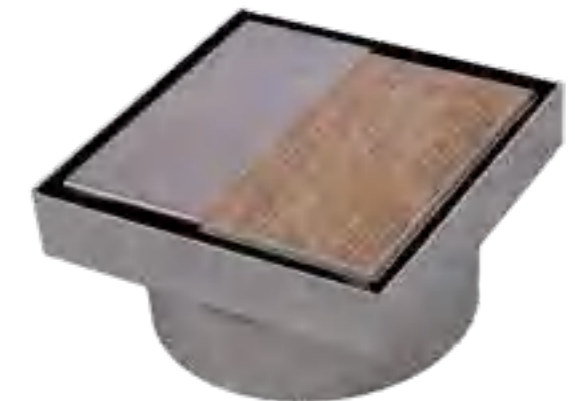

Pieza cerámica no incluida en la rejilla.

Todas las referencias incluyen canaleta de drenaje y rejilla

Antes de utilizar este producto en alguna aplicación no indicada en este catálogo, realizar una prueba previa o consultar la ficha técnica del producto.



PLATOS DE DUCHA E
IMPERMEABILIZANTES

kit rejillas lineales eco



texture-revestible

SAP		Presentación	P/EU
100338557	600 x 60 mm	1ud/caja	288.30 p/u
100338558	800 x 60 mm	1ud/caja	372.28 p/u
100333806	1200 x 60 mm	1ud/caja	540.23 p/u
100333807	1500 x 60 mm	1ud/caja	666.21 p/u
100333778	1800 x 60 mm	1ud/caja	750.19 p/u

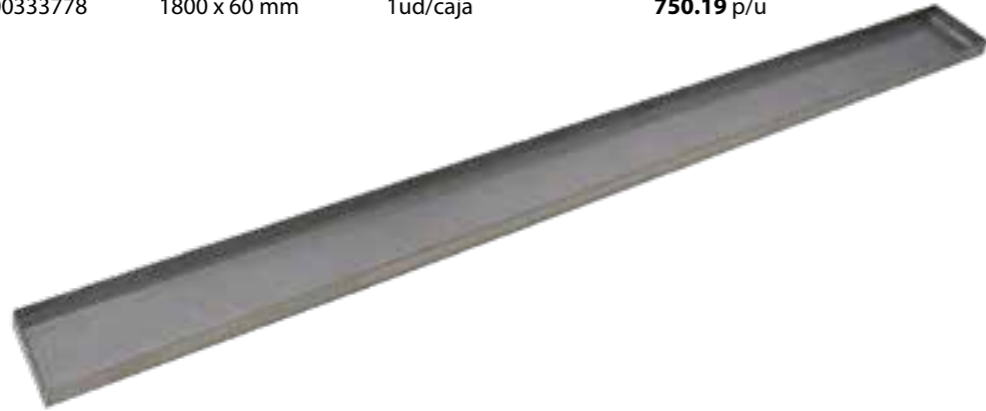

chrome

SAP		Presentación	P/EU
100338199	600 x 60 mm	1ud/caja	288.30 p/u
100338220	800 x 60 mm	1ud/caja	372.28 p/u
100338224	1200 x 60 mm	1ud/caja	540.23 p/u



square

SAP		Presentación	P/EU
100338186	600 x 60 mm	1ud/caja	288.30 p/u
100338223	800 x 60 mm	1ud/caja	372.28 p/u
100338189	1200 x 60 mm	1ud/caja	540.23 p/u



Antes de utilizar este producto en alguna aplicación no indicada en este catálogo, realizar una prueba previa o consultar la ficha técnica del producto.

kit rejillas lineales eco



matt black

SAP		Presentación	P/EU
100338185	600 x 60 mm	1ud/caja	526.85 p/u
100338221	800 x 60 mm	1ud/caja	610.83 p/u
100338188	1200 x 60 mm	1ud/caja	778.77 p/u



line n

SAP		Presentación	P/EU
100338184	600 x 60 mm	1ud/caja	288.30 p/u
100338214	800 x 60 mm	1ud/caja	372.28 p/u
100338216	1200 x 60 mm	1ud/caja	540.23 p/u



kit rejillas lineales eco

Componentes:

1. Sumidero
2. Membrana **imperband eco** sellada térmicamente al desagüe
3. Canaleta de drenaje
4. Soportes de la rejilla
5. Filtro
6. Rejilla

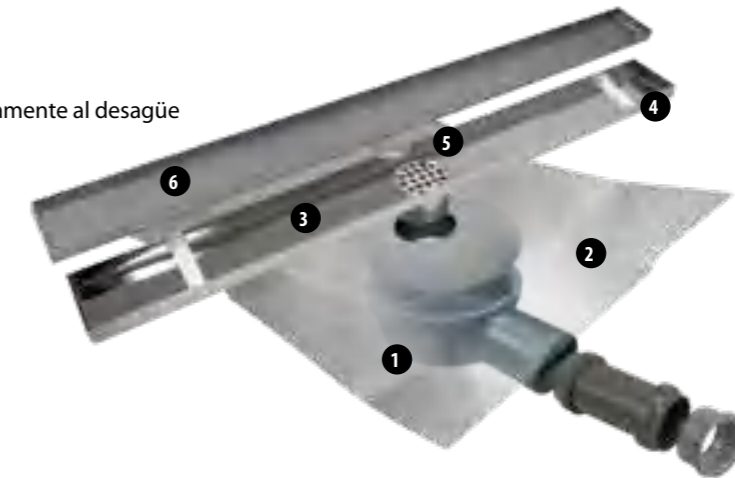

Antes de utilizar este producto en alguna aplicación no indicada en este catálogo, realizar una prueba previa o consultar la ficha técnica del producto.

imperbox

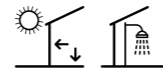

imperbox es un impermeabilizante en pasta listo para su uso, especialmente recomendado para la impermeabilización en interiores de cartón yeso. Compatible con adhesivos cementosos tipo C2 según EN 12004. Uso interior.

Pasta compuesta por polímeros orgánicos en dispersión acuosa que le confieren una excelente adherencia y deformabilidad sobre la mayoría de los soportes utilizados en construcción. Disponibles piezas especiales y bandas para la impermeabilización de juntas y otros puntos críticos.



Características:

- Pasta en dispersión acuosa.
- Impermeabilizante de interiores.
- Excelente adherencia. Deformable.
- Buena resistencia química.
- Rápida y fácil aplicación.

Materiales:

- Cerámica absorbente y no absorbente. Gres porcelánico (absorción de agua < 0.5% según EN-ISO 10545-3).
- Mosaico vítreo.
- Piedras naturales y mármoles.

Soportes:

- Soleras y revocos de mortero de cemento.
- Soleras y revocos de anhidrita o yeso.
- Placas de hormigón.
- Placas de cartón yeso.
- Placas de madera contrachapada.

Consumo:

Puente de adherencia

- Aplicación en una capa 1,5 kg / m²

Impermeabilización

- Aplicación en dos capas 3,6 kg / m²

Espesor medio por capa de **imperbox**: 1,5 mm

Aplicaciones recomendadas:

- Cuartos de baño de uso residencial. Duchas de obra.
- Baños y duchas públicas.
- Bañeros e instalaciones en ambientes con humedad permanente.
- Balcones, terrazas cubiertas, cornisas y canales de recogida de aguas.
- Promotor de adherencia sobre restos de adhesivos vinílicos.
- No utilizar en superficies exteriores superiores a 10 m²

Ángulos y bandas impermeables:

Piezas especiales fabricadas con caucho termoplástico impermeable, montado sobre láminas de poliéster que permiten la colocación con adhesivos cementosos tipo C2 según EN 12004. Especialmente diseñadas para la impermeabilización de puntos críticos.

1. Ángulo interno: Pieza para el sellado de esquinas interiores.

2. Ángulo externo: Pieza para el sellado de esquinas exteriores.

3. Banda impermeable: Banda impermeable de 8 cm de ancho, para el sellado de aristas, cambios de plano y juntas de movimiento

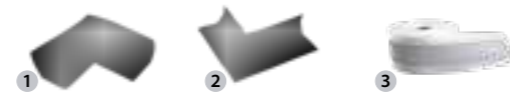

imperbox				
SAP		Presentación		P/EU
100006223	imperbox manhattan	bote 10 Kg	450 Kg/palet	8.49 p/kg
100006210	ángulo externo	unidad		8.95 p/u
100006211	ángulo interno	unidad		8.95 p/u
100081531	banda impermeable 10 ml	Rollo 10 m		4.79 p/m
100006221	banda impermeable 50 ml	Rollo 50 m		4.60 p/m

Antes de utilizar este producto en alguna aplicación no indicada en este catálogo, realizar una prueba previa o consultar la ficha técnica del producto.

sylastic Premium

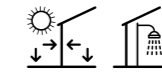

sylastic Premium es un impermeabilizante cementoso monocomponente de excelente adherencia y deformabilidad, tanto a presiones positivas como negativas. Compatible con adhesivos cementosos tipo C2 según EN 12004, puede utilizarse para impermeabilizar soportes previamente a la colocación de baldosas cerámicas. Uso interior y exterior.

Evita la necesidad de recrecidos entre la impermeabilización y la baldosa cerámica, lo que reduce el espesor final del sistema. Se aplica en dos capas sucesivas con espesor total de al menos 2 mm. Hay disponibles piezas especiales y bandas para la impermeabilización de juntas y otros puntos críticos.



Características:

- Mortero impermeabilizante monocomponente.
- Impermeabilizante tanto para presión hidrostática positiva como negativa.
- Impermeabilizante de interiores y exteriores.
- Máxima impermeabilización con el mínimo espesor (2 mm)
- Admite la colocación directa de baldosas cerámicas con adhesivo cementoso.
- Excelente adherencia y máxima deformabilidad.
- Permeable al vapor de agua, evita condensaciones de humedad
- Apto para contacto directo con agua.
- Agua de amasado: 3.6 litros por saco de 15 Kg.

Materiales:

- Cerámica absorbente y no absorbente. Gres porcelánico (absorción de agua < 0.5% según EN-ISO 10545-3).
- Mosaico vítreo.
- Piedras naturales y mármoles.

Consumo:

- Impermeabilización:
 - Primera capa: > 2 Kg / m²
 - Segunda capa: > 1 Kg / m²
 - Total impermeabilización: > 3 Kg / m²
- Espesor mínimo total de sylastic Premium: 2 mm
- Rendimiento por milímetro de espesor de sylastic Premium: 1,5 Kg/m²

Aplicaciones recomendadas:

- Platos y cabinas de ducha, cuartos de baño, bañeros e instalaciones en ambientes con humedad permanente.
- Terrazas exteriores y balcones.
- Piscinas e instalaciones en contacto directo con agua.
- Sótanos, fosos de ascensores o túneles incluso por debajo del nivel freático.
- Aljibes y depósitos en contacto directo con el agua.
- Reparación de soleras y revocos fisurados.

Soportes:

- Soleras y revocos de mortero de cemento.
- Placas de hormigón.
- Revestimientos y pavimentos cerámicos existentes.
- Placas de cartón yeso.

Antes de aplicar sylastic Premium, humedecer el soporte con agua.

Sobre soportes fisurados o potencialmente sometidos a ligeros movimientos, reforzar la segunda capa de sylastic Premium con una malla de fibra de vidrio. No aplicar sobre soportes de yeso.

sylastic Premium			
SAP		Presentación	P/EU
100316193	sylastic Premium	saco 15 Kg	4.96 p/kg
100288372	malla de fibra de vidrio 50 m	Rollo de 50 m ²	2.74 p/m ²
100006210	ángulo externo	unidad	8.95 p/u
100006211	ángulo interno	unidad	8.95 p/u
100081531	banda impermeable 10 ml	Rollo 10 m	4.79 p/m
100006221	banda impermeable 50 ml	Rollo 50 m	4.60 p/m

Antes de utilizar este producto en alguna aplicación no indicada en este catálogo, realizar una prueba previa o consultar la ficha técnica del producto.

imperband

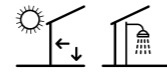

imperband es una lámina impermeable, especialmente diseñada para la impermeabilización en interiores de alicatados y solados cerámicos.

Es una lámina polimérica de 0,5 mm de espesor, constituida por una doble hoja de poliolefinas termoplásticas y revestida en ambas caras por fibras de poliéster no tejidas que permite la colocación con adhesivos en base cemento. Adecuada tanto para obra nueva como rehabilitación de duchas, baños y, en general, cualquier tipo de interior con humedad permanente.

Certificados / normativas:

Avis technique: CSTB 13/16-1319_V1.1

Características:

- Membrana de poliolefinas termoplásticas revestida en ambas caras por fibras de poliéster no tejido
- Máxima impermeabilización con el mínimo espesor (0.5 mm)
- Colocación directa de la cerámica sobre la lámina
- Buena resistencia química
- Rápida y fácil aplicación

Aplicaciones recomendadas:

- Cuartos de baño de uso residencial. Duchas de obra
- Baños y duchas públicas
- Balnearios e instalaciones en ambientes con humedad permanente
- Balcones y terrazas menores de 10 m²
- No utilizar en superficies exteriores superiores a 10 m²

Instalación:

- La lámina **imperband** es compatible con adhesivos cementosos tipo C2 según En 12004.
- En el caso de superficies superiores a la longitud de la lámina, solapar dos láminas 10 cm y pegar con adhesivo C2.
- En impermeabilización de pavimentos, prolongar la lámina al menos 10 cm sobre todos los encuentros con paredes.
- Extremar el cuidado en la conexión de la lámina con los sistemas de desagüe.
- Una vez colocada la lámina **imperband**, cubrir con el revestimiento elegido. No dejar nunca expuesta a la insolación directa.

Materiales:

- Cerámica absorbente y no absorbente. Gres porcelánico (absorción de agua < 0.5% según EN-ISO 10545-3).
- Mosaico vítreo.
- Piedras naturales y mármoles.

Soportes:

- Soleras y revocos de mortero de cemento.
- Placas de hormigón.
- Placas de cartón yeso.
- Sobre fondos de anhidrita y yeso, aplicar **uniprim**, previamente al adhesivo cementoso

imperband

SAP	Presentación	P/EU
100276193	imperband rollo 30 m ² 720 m ² /palet	15.66 p/m ²
100276212	imperband rollo 5 m ² 480 m ² /palet	15.86 p/m ²

imperband eco

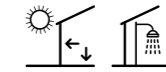

imperband eco es una lámina impermeable fabricada con material reciclado, especialmente diseñada para la impermeabilización en interiores de alicatados y solados cerámicos.

Es una lámina polimérica de 0,5 mm de espesor, constituida por una doble hoja de poliolefinas termoplásticas y revestida en ambas caras por fibras de poliéster no tejidas que permite la colocación con adhesivos en base cemento. Adecuada tanto para obra nueva como rehabilitación de duchas, baños y, en general, cualquier tipo de interior con humedad permanente.

Certificados / normativas:

D.A.P. - Declaración Ambiental de Producto: En trámite

70 %



Características:

- **70% material reciclado**
- Membrana de poliolefinas termoplásticas revestida en ambas caras por fibras de poliéster no tejido
- Máxima impermeabilización con el mínimo espesor (0.5 mm)
- Colocación directa de la cerámica sobre la lámina
- Buena resistencia química
- Rápida y fácil aplicación

Aplicaciones recomendadas:

- Cuartos de baño de uso residencial. Duchas de obra
- Baños y duchas públicas
- Balnearios e instalaciones en ambientes con humedad permanente
- Balcones y terrazas menores de 10 m²
- No utilizar en superficies exteriores superiores a 10 m²

Instalación:

- La lámina **imperband eco** es compatible con adhesivos cementosos tipo C2 según En 12004.
- En el caso de superficies superiores a la longitud de la lámina, solapar dos láminas 10 cm y pegar con adhesivo C2.
- En impermeabilización de pavimentos, prolongar la lámina al menos 10 cm sobre todos los encuentros con paredes.
- Extremar el cuidado en la conexión de la lámina con los sistemas de desagüe.
- Una vez colocada la lámina **imperband eco**, cubrir con el revestimiento elegido. No dejar nunca expuesta a la insolación directa.

Materiales:

- Cerámica absorbente y no absorbente. Gres porcelánico (absorción de agua < 0.5% según EN-ISO 10545-3).
- Mosaico vítreo.
- Piedras naturales y mármoles.

Soportes:

- Soleras y revocos de mortero de cemento.
- Placas de hormigón.
- Placas de cartón yeso.
- Sobre fondos de anhidrita y yeso, aplicar **uniprim**, previamente al adhesivo cementoso

imperband eco

SAP	Presentación	P/EU
100337140	imperband eco rollo 30 m ² 720 m ² /palet	16.91 p/m ²
100337121	imperband eco rollo 5 m ² 480 m ² /palet	17.08 p/m ²

pool-deck

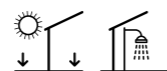

Sistema de drenaje para piscinas y terrazas con revestimiento superior de cerámica. Se trata de un nuevo sistema de canal de recogida de aguas preparado para recibir cerámica de PORCELANOSA Grupo y permitir el drenaje de agua a través de las juntas de colocación entre baldosas. Compatible con cualquier sistema de impermeabilización de exterior, sustituye las tradicionales rejillas metálicas o de plástico que tanto afectan al diseño de pavimentos exteriores.

Disponibles para piezas cerámicas de 19.3 y 25 cm de ancho deja las juntas de colocación abiertas para que pueda filtrar el agua. Sistema profesional.



Características:

- Drenaje a través de la junta perimetral abierta alrededor de la pieza cerámica. Anchura de la junta de drenaje: 7 mm
- Compatible con todos los sistemas de impermeabilización de exteriores de butech: sylastic y lamitech n.
- Compacto; canal de solo 55 mm de espesor más revestimiento cerámico.
- Sistema ligero, solo 9 kg/m²
- Elevada resistencia a la compresión: 2000 kpa

Soportes:

- Soleras de mortero de cemento

Aplicaciones recomendadas:

- Drenaje de pavimentos interiores y exteriores.
- Duchas privadas y públicas.
- Terrazas y piscinas
- Especialmente recomendados para los siguientes formatos:
 - PAR-KER 193 x 1200 mm
 - PAR-KER 193 x 1800 mm
 - PAR-KER 250 x 1500 mm

Materiales:

- Placas de gres porcelánico antideslizante
- STON-KER antislip
- PAR-KER antislip
- SOLID-KER antislip

Complementos pool-deck

pool-deck channel: Canal de 95 cm de longitud con pendiente interna en V, que incluye lámina impermeabilizante imperband termosellada sobre los aleros de la canal.

pool-deck adjustment Channel: Pieza de ajuste de diferentes medidas de longitud con pendiente interna en V, que incluye lámina impermeabilizante imperband termosellada sobre los aleros de la canal. Para completar la medida que precise la instalación estarán disponibles estas piezas en las siguientes medidas: 15, 25, 35, 45, 55, 65, 75 y 85 cm

pool-deck drain: Pieza de desagüe con pendiente interna en V, que incluye lámina impermeabilizante imperband termosellada sobre los aleros de la canal y desagüe especial diseñado para este sistema que soporta altas presiones y es resistente a los productos habitualmente utilizados en piscinas.

pool-deck corner: Pieza de esquina con pendiente interna en V, que incluye lámina impermeabilizante imperband termosellada sobre los aleros de la canal.

pool-deck corner drain: Pieza de desagüe en esquina con pendiente interna en V, que incluye lámina impermeabilizante imperband termosellada sobre los aleros de la canal y desagüe especial diseñado para este sistema que soporta altas presiones y es resistente a los productos habitualmente utilizados para piscina.

pool-deck side: Terminal de cierre/inicio de la canal que incluye lámina impermeabilizante imperband termosellada sobre los aleros de la canal.



pool-deck 25 cm

SAP		P/EU
100284628	pool-deck channel 25x95	160.54 p/u
100284678	pool-deck adjustment channel 25x15	98.18 p/u
100284682	pool-deck adjustment channel 25x25	106.72 p/u
100284683	pool-deck adjustment channel 25x35	115.28 p/u
100284684	pool-deck adjustment channel 25x45	123.80 p/u
100284667	pool-deck adjustment channel 25x55	132.35 p/u
100284648	pool-deck adjustment channel 25x65	140.88 p/u
100284668	pool-deck adjustment channel 25x75	149.41 p/u
100284669	pool-deck adjustment channel 25x85	157.96 p/u
100284681	pool-deck drain 25x29,6	112.72 p/u
100284665	pool-deck corner 25x27,4	105.90 p/u
100284680	pool-deck corner drain ext 25x27,4	117.84 p/u
100320031	pool-deck corner drain int 25x27,4	117.84 p/u
100284685	pool-deck side 25x6,5 male	105.90 p/u
100289060	pool-deck side 25x6,5 female	105.90 p/u

pool-deck 19.3 cm

sap		p/eu
100284673	pool-deck channel 19,3x95	144.30 p/u
100284644	pool-deck adjustment channel 19,3x15	88.77 p/u
100284664	pool-deck adjustment channel 19,3x25	96.86 p/u
100284674	pool-deck adjustment channel 19,3x35	104.04 p/u
100284675	pool-deck adjustment channel 19,3x45	111.87 p/u
100284646	pool-deck adjustment channel 19,3x55	119.71 p/u
100284653	pool-deck adjustment channel 19,3x65	127.17 p/u
100284676	pool-deck adjustment channel 19,3x75	144.30 p/u
100284638	pool-deck adjustment channel 19,3x85	142.44 p/u
100284637	pool-deck drain 19,3x23,9	101.80 p/u
100284663	pool-deck corner 19,3x21,7	95.46 p/u
100284670	pool-deck corner drain ext 19,3x21,7	105.90 p/u
100320040	pool-deck corner drain int 19,3x21,7	105.90 p/u
100284654	pool-deck side 19,3x6,5 male	95.46 p/u
100289037	pool-deck side 19,3x6,5 female	95.46 p/u

sumidero terraza



El **sumidero de terraza de butech** es un sumidero para terrazas y pavimentos exteriores. Se caracteriza por un amplio disco alrededor de la rejilla lo que facilita la conexión a láminas impermeabilizantes. Disponible con salida vertical, permite resolver de una manera sencilla y eficaz la impermeabilización y drenaje de exteriores.

La pieza de conexión entre la rejilla y el sumidero de 10 cm, se puede cortar por lo que nos permite colocación desde mosaicos vítreos hasta piedras naturales. Incluye rejilla de acero.

Aplicaciones recomendadas:

- Sumidero diseñado para la conexión con lámina impermeabilizante **lamitech n**
- Especialmente diseñado para la impermeabilización de terrazas y pavimentos exteriores
- Salida vertical

Complementos para sumideros terraza

Unión sumidero terraza:

Brida de sujeción de la lámina impermeabilizante **lamitech n** al sumidero. Incluye brida de acero inoxidable, anillo tórico de goma y 6 tornillos de fijación.



Características sumidero terraza:

- Sumidero de 190 mm de altura
- Velocidad de descarga. 1.6 l / s
- Salida vertical de 75/110 mm.
- Corona para fijación para lámina impermeabilizante **lamitech n** de 36 cm de diámetro
- Incluye pieza de sifón
- Rejilla de acero de 143 x 143 mm



sumidero de baño



El **sumidero de baño de butech** es un sumidero para platos de ducha de obra. Se caracteriza por un amplio disco alrededor de la rejilla lo que facilita la conexión a la lámina impermeable **imperband**. Disponible con salida horizontal o vertical, permite resolver de una manera sencilla y eficaz la impermeabilización y drenaje de interiores.

La pieza de conexión entre la rejilla y el sumidero de 10 cm, se puede cortar por lo que nos permite colocación desde mosaicos vítreos hasta piedras naturales. Incluye rejilla de acero.

Aplicaciones recomendadas:

- Sumidero diseñado para la conexión con la lámina impermeabilizante **imperband**
- Especialmente diseñado para la impermeabilización de duchas de obra
- Disponible con salida horizontal o vertical

Complementos para sumideros de baño

Unión sumidero baño:

Brida de sujeción de la lámina **imperband** al sumidero. Incluye brida de acero inoxidable, anillo tórico de goma y 6 tornillos de fijación.



Características sumidero baño horizontal:

- Sumidero de 75 mm de altura
- Velocidad de descarga. 0.6 l / s
- Salida horizontal de 50 mm
- Corona para fijación de **imperband** de 22 cm de diámetro
- Salida opcional para conexiones en serie
- Incluye pieza de sifón
- Rejilla de acero de 10 x 10 cm



Características sumidero baño vertical:

- Sumidero de 140 mm de altura
- Velocidad de descarga. 0.9 l / s
- Salida vertical de 50 mm
- Corona para fijación de **imperband** de 26.5 cm de diámetro
- Incluye pieza de sifón
- Rejilla de acero de 10 x 10 cm



Sumidero terraza			
SAP		Presentación	P/EU
100005827	sumidero vertical 75/110	1 ud/caja	89.16 p/u
100005829	unión sumidero piso	1 ud/caja	81.05 p/u

sumidero de baño			
SAP		Presentación	P/EU
100005822	sumidero horizontal 40/50	1 ud/caja	51.64 p/u
100005823	sumidero vertical 50	1 ud/caja	52.52 p/u
100005825	unión sumidero baño	1 ud/caja	28.32 p/u

butech anti-cracking mat



Lámina desolidarizante para suelos sometidos a movimientos de tipo bajo y medio.

Reduce la transmisión de tensiones y esfuerzos entre el soporte y el pavimento, protege el pavimento contra la formación de fisuras por movimientos laterales entre las placas que forman el soporte y permite la colocación de pavimentos cerámicos o de piedra natural sobre soportes con movimientos de tipo medio y bajo. Especialmente recomendado sobre suelos construidos con paneles de madera.



Características:

- Lámina de elastómero de célula cerrada revestida en ambas caras con fibras no tejidas que permiten el anclaje de adhesivos cementosos.
- Admite la colocación directa de baldosas cerámicas con adhesivo cementoso tipos C2 S1 según EN 12004 o superior.
- Color: Blanco
- Medidas del rollo: 15 m²: 1500 x 100 cm
- Peso del rollo: 12.35 kg/rollo
- Espesor de la lámina: 1.5 mm
- Densidad de la lámina: 525 gr/m²

Materiales:

- Pavimentos de gres y gres porcelánico, incluso grandes formatos.
- Piedras naturales y mármoles, incluso grandes formatos.
- No se recomienda el uso de butech anti-cracking mat:
 - Pavimentos con resistencia química.
 - Bajo suelos de parquet

Destinos de uso:

- Pavimentos interiores y exteriores
- Pavimentos residenciales y de pública concurrencia con tránsito peatonal
- Pavimentos comerciales o de uso industrial con exigencias mecánicas, incluso con circulación rodada
- Suelos con calefacción incorporada
- Adecuado para cocinas, cuartos de baño y áreas con presencia de agua
- Apto para trabajos de reforma de pavimentos
- No se recomienda el uso de butech anti-cracking mat en:
 - Paredes interiores y exteriores.
 - Soportes sometidos a movimientos de flexión
 - Sobre juntas estructurales o juntas de movimiento del soporte.

butech anti-cracking mat

SAP	Presentación	P/EU
100227223	Rollo 15 m ² 450 m ² / palet	11.24 p/m ²

lamitech n



lamitech n es una lámina polimérica multicapa, especialmente diseñada para la desolidarización de pavimentos exteriores. Protege las baldosas contra las tensiones del soporte reduciendo el riesgo de rotura y levantamiento de piezas. Adecuado para la impermeabilización de exteriores.

Membrana de coextrusión de HDPE / EVAC con una cara revestida con fibras de poliéster y otra cara con fieltro del mismo material que permite la colocación con adhesivos en base cemento. Absorbe tensiones reduciendo su transmisión al pavimento cerámico. Uso interior y exterior.



Características:

- Membrana polimérica multicapas de HDPE / EVAC revestida con fibras de poliéster.
- Máxima impermeabilización en exteriores con el mínimo espesor (3,4 mm)
- Admite la colocación directa de baldosas cerámicas con adhesivo cementoso.
- Buena resistencia química.
- Mejora la reducción de ruido de impacto.
- Rápida y fácil aplicación.

Instalación:

- La lámina **lamitech n** es compatible con adhesivos cementosos tipo C2 según En 12004.
- Colocar las láminas a testa, sin solapar. En caso de usar como impermeabilizante, realizar el sellado entre ellas mediante el mortero impermeable **sylastic** y banda impermeable **lami-band 200**.
- En impermeabilización de pavimentos, prolongar la impermeabilización con **lami-band 200** al menos 10 cm sobre todos los encuentros con paredes.
- En juntas de movimientos, utilizar la cinta flexible banda impermeable.
- Extremar el cuidado en la conexión de la lámina con los sistemas de desagüe.
- Una vez colocado el **lamitech n**, instalar con adhesivos compatibles, el pavimento elegido. No dejar nunca expuesta a la insolación directa.

Aplicaciones recomendadas:

- Desolidarización de balcones y terrazas.
- Impermeabilización de pavimentos exteriores.
- Colocación de cerámica sobre soportes de madera.
- Colocación de pavimentos sobre soportes fisurados.
- Rehabilitación de terrazas.
- Colocación de cerámica sobre soportes inmaduros o con humedad residual.

Materiales:

- Cerámica absorbente y no absorbente. Gres porcelánico (absorción de agua < 0.5% según EN-ISO 10545-3).
- Mosaico vítreo.
- Piedras naturales y mármoles.

Soportes:

- Soleras de mortero de cemento o anhidrita. Aplicar previamente **uniprim**
- Placas de hormigón.
- Pavimentos cerámicos existentes.
- Placas de madera contrachapada.

lamitech n

SAP	Presentación	P/EU
100286750	lamitech n rollo 5 m 150 m ² /palet	17.99 p/m ²
100288347	lami-band 200 mm rollo 30 m	4.63 p/m
100006221	banda impermeable 50 ml rollo 50 m	4.60 p/m
100316193	sylastic Premium saco 15 Kg	4.96 p/kg



SISTEMAS

THICKER 20_{MM}

Bottega caliza, **181** | Bottega acero, **181**
Durango bone, **183** | Durango acero, **183**
Coral caliza, **185** | Berna acero, **187**
Harlem acero, **189** | Vela natural, **191**
Rox coal, **193** | Rox grey, **193** | Rox beige, **193**
Riven white, **195** | Riven cream, **195** | Riven brown, **195**
Tanzania white, **197** | Tanzania cream, **197**
Tanzania nut, **197** | Tanzania almond, **197** | Tanzania natural, **197**

PLOTS Y ACCESORIOS STEx

Normal plot, **200** | Ultra plot, **200** | Plot n, **200** | Basic plot, **201**
Perfil remate para STEx, **201** | Clip cerramiento vertical, **201**

ESCALERAS VOLADAS

Escaleras voladas, **205**



THICKER 20_{MM}

SISTEMAS



Bottega caliza



bottega caliza antislip 59,6 x 59,6 x 2 cm	100285287
bottega caliza antislip 60 x 120 x 2 cm	100323742
bottega caliza antislip 120 x 120 x 2 cm	100350765

Junta recomendada: **colorstuk rapid n perla** 100275760

Bottega acero



bottega acero antislip 59,6 x 59,6 x 2 cm	100285276
bottega acero antislip 60 x 120 x 2 cm	100323637
bottega acero antislip 120 x 120 x 2 cm	100350766

Junta recomendada: **colorstuk rapid n manhattan** 100236464

Adhesivo: **super-flex S2** 100142757
 59,6 x 59,6 cm: 2 pz/cj - 0,71 m²/cj - 22,73 m²/pal
 60 x 120 cm: 1 pz/cj - 0,72 m²/cj - 19,44 m²/pal
 120 x 120 cm: 1pz/cj - 1,44 m²/cj - 25,92 m²/pal

Incluye loseta de 20MM, plots y complementos de colocación.



Durango bone



Durango bone antislip 59,6 x 59,6 x 2 cm	100308829
Durango bone antislip 120 x 120 x 2 cm	100350772
Junta recomendada:	colorstuk especial n nacaré 100238235

Durango acero



Durango acero antislip 59,6 x 59,6 x 2 cm	100308870
Durango acero antislip 60 x 120 x 2 cm	100323667
Junta recomendada:	colorstuk especial n ash 100204245

Adhesivo: **super-flex S2** 100142757
 59,6 x 59,6 cm: 2 pz/cj - 0,71 m²/cj - 22,73 m²/pal
 60 x 120 cm: 1 pz/cj - 0,72 m²/cj - 19,44 m²/pal
 120 x 120 cm: 1pz/cj - 1,44 m²/cj - 25,92 m²/pal

Incluye loseta de 20MM, plots y complementos de colocación.



Nantes acero



Nantes acero antislip
59,6 x 59,6 x 2 cm

100308839

Junta recomendada:

colorstuk rapid n gris 100236834

Adhesivo: **super-flex S2 100142757**
59,6 x 59,6 cm: 2 pz/cj - 0,71 m²/cj - 22,73 m²/pal

Incluye loseta de 20MM, plots y complementos de colocación.

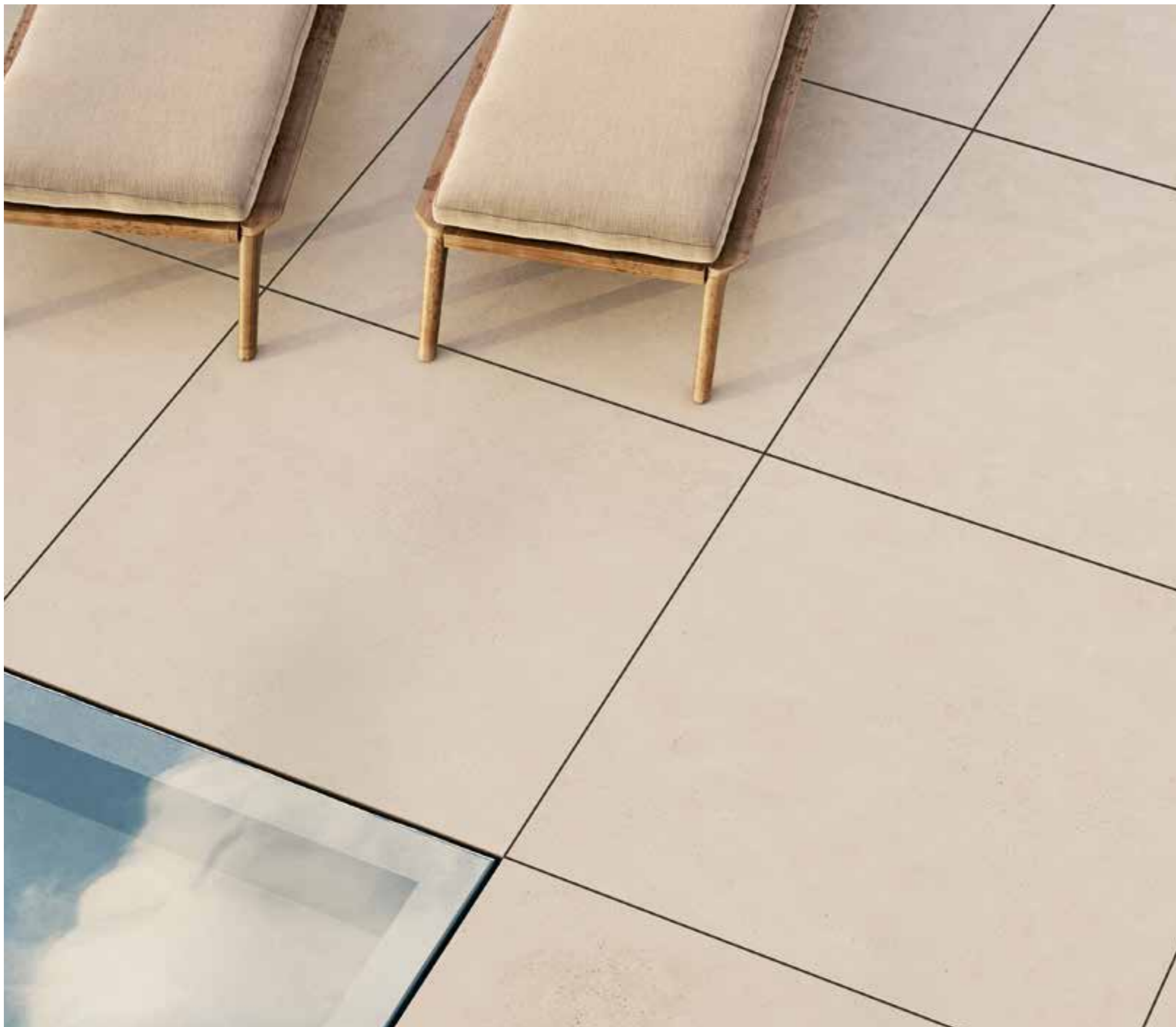

Coral caliza



Coral caliza antislip 100350773
120 x 120 x 2 cm

Junta recomendada: **colorstuk rapid n marfil** 100236794
colorstuk rapid n beige 100236808

Adhesivo: **super-flex S2** 100142757
120 x 120 cm: 1pz/cj - 1,44 m²/cj - 25,92 m²/pal

Incluye loseta de 20MM, plots y complementos de colocación.

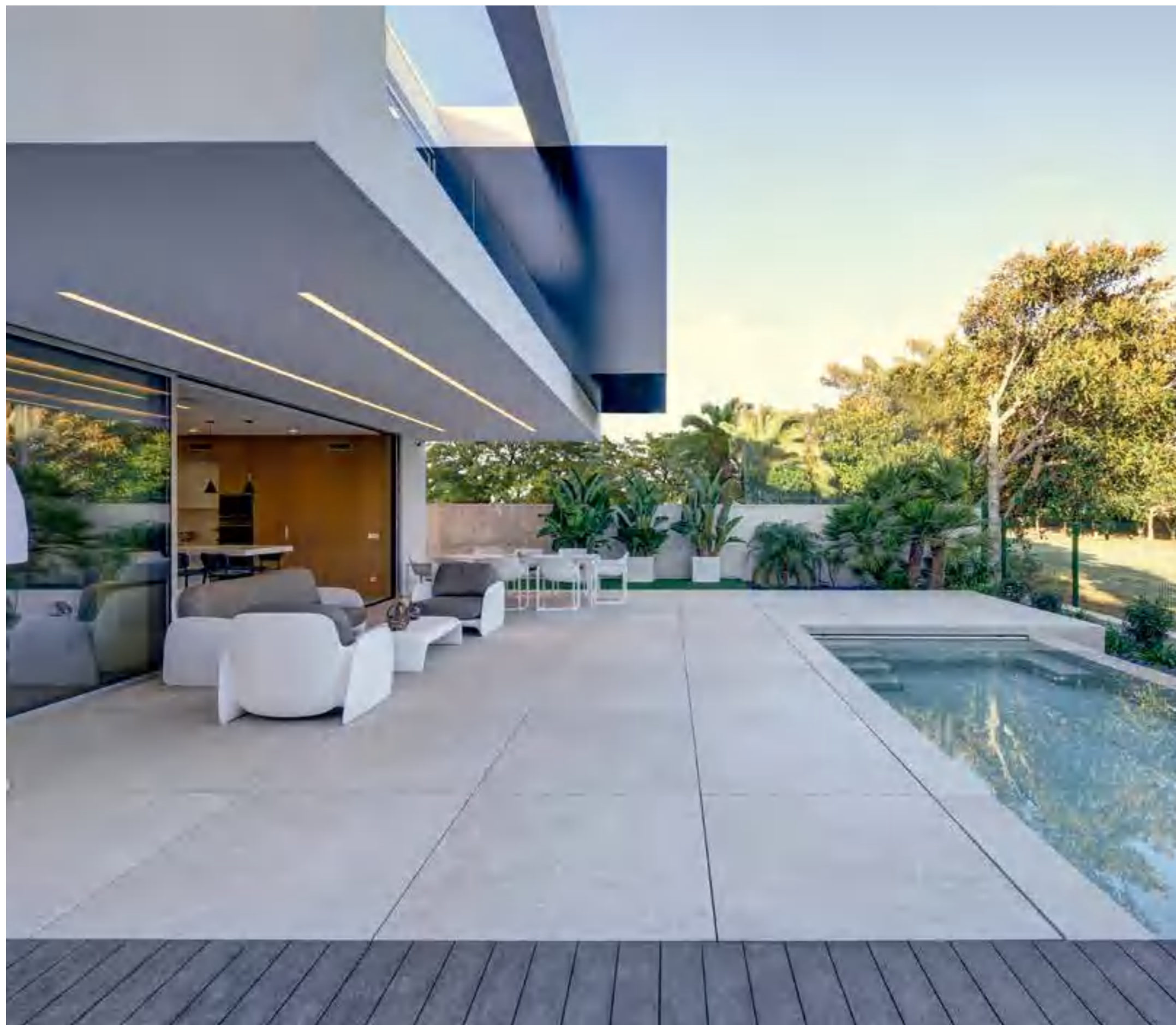

Berna acero



Berna acero antislip 100308856
59,6 x 59,6 x 2 cm

Berna acero antislip 100323966
60 x 120 x 2 cm

Junta recomendada: **colorstuk rapid n manhattan** 100236464

Adhesivo: **super-flex S2** 100142757
59,6 x 59,6 cm: 2 pz/cj - 0,71 m²/cj - 22,73 m²/pal
60 x 120 cm: 1 pz/cj - 0,72 m²/cj - 19,44 m²/pal

Incluye loseta de 20MM, plots y complementos de colocación.



Harlem acero



Harlem acero antislip
59,6 x 59,6 x 2 cm

100308854

Junta recomendada: **colorstuk rapid n manhattan** 100236464

Adhesivo: **super-flex S2** 100142757
Embalaje: 2 piezas/caja - 0,71 m²/caja - 22,73 m²/palet

Incluye loseta de 20MM, plots y complementos de colocación.



Vela natural



vela natural antislip
59,6 x 59,6 x 2 cm

100309733

Junta recomendada: **colorstuk rapid n gris** 100236834

Adhesivo: **super-flex S2** 100142757
Embalaje: 2 piezas/caja - 0,71 m²/caja - 22,73 m²/palet

Incluye loseta de 20MM, plots y complementos de colocación.



Rox coal



Rox coal antislip 100167343
59,6 x 59,6 x 2 cm

Junta recomendada: **colorstuk rapid n manhattan** 100236464

Rox grey



Rox grey antislip 100162534
59,6 x 59,6 x 2 cm

Junta recomendada: **colorstuk rapid n gris** 100236834
epotech nature ash 100177504

Rox beige



Rox beige antislip 100162750
59,6 x 59,6 x 2 cm

Junta recomendada: **epotech nature maple** 100177514
epotech nature oak 100177484

Adhesivo: **super-flex S2** 100142757
Embalaje: 2 piezas/caja - 0,732 m²/caja - 21,96 m²/palet

Incluye loseta de 20MM, plots y complementos de colocación.



Riven white



Riven white antislip rect. 100229792
29,5 x 120 x 2cm

Junta recomendada: **colorstuk rapid n gris** 100236834

Riven cream



Riven cream antislip rect. 100229737
29,5 x 120 x 2cm

Junta recomendada: **colorstuk rapid n beige** 100236808
colorstuk rapid n gris 100236834

Riven brown



Riven brown antislip rect. 100229775
29,5 x 120 x 2cm

Junta recomendada: **colorstuk rapid n manhattan** 100236464

Adhesivo: **super-flex S2** 100142757
Embalaje: 2 piezas/caja - 0,708 m²/caja - 22,66 m²/palet

Incluye loseta de 20MM, plots y complementos de colocación.



Tanzania white



Tanzania white antislip 100323793
29,5 x 120 x 2 cm

Junta recomendada: **colorstuk rapid n ash** 100204245

Tanzania silver



Tanzania silver antislip 100323767
29,5 x 120 x 2 cm

Junta recomendada: **colorstuk especial n ash** 100204245

Tanzania nut



Tanzania nut antislip 100323785
29,5 x 120 x 2 cm

Junta recomendada: **colorstuk especial oak** 100204255

Adhesivo: **super-flex S2** 100142757
Embalaje: 2 piezas/caja - 0,708 m²/caja - 22,66 m²/palet

Incluye loseta de 20MM, plots y complementos de colocación.



Tanzania almond



Tanzania almond antislip 100323765
29,5 x 120 x 2 cm

Junta recomendada: **colorstuk especial iroko** 100236834

Tanzania natural



Tanzania natural antislip 100323766
29,5 x 120 x 2 cm

Junta recomendada: **colorstuk especial elm** 100234451

Adhesivo: **super-flex S2** 100142757
Embalaje: 2 piezas/caja - 0,708 m²/caja - 22,66 m²/palet

Incluye loseta de 20MM, plots y complementos de colocación.

plots regulables (normal plot)

Tipo	Regulable
Resistencia a compresión	750 kg/unid. aprox.
Dimensión	Base de apoyo inferior de 150 mm de Ø Cabezal superior de 92 mm de Ø
Alturas	Mínima 30 mm Máxima 100 mm
Pendientes	De 0 a 2 %



plots regulables (ultra plot)

Tipo	Regulable
Resistencia a compresión	1.000 kg/unid. aprox.
Dimensión	100/130: Base de apoyo inferior de 150 mm de Ø Cabezal superior de 92 mm de Ø Resto de alturas: Base de apoyo inferior de 160 mm de Ø Cabezal superior de 140 mm de Ø
Alturas	Mínima 100 mm Máxima 670 mm
Pendientes	De 0 a 2 %



plots regulables (plot n)

Tipo	Regulable
Resistencia a compresión	2.800 kg/unid. aprox.
Dimensión	Base de 205 mm de Ø Cabeza de 150 mm de Ø
Alturas	Mínima 30 mm Máxima 670 mm
Pendientes	De 0 a 3 %



plots no regulables (basic plot)

Tipo	No regulable - Apilable
Resistencia a compresión	8.000 kg/unid.
Dimensión	100 x 100 mm y 115 mm de Ø
Alturas	10 mm 15 mm 20 mm



perfil remate para STEx

El perfil remate de butech es una solución para ocultar el inconveniente estético que se produce cuando se tiene que realizar un escalón con el Suelo Técnico. Este perfil, además de ocultar el canto de la pieza cerámica, nos permite anclar una pieza vertical al plot para ocultar el cuerpo de los plots .

Fabricado en aluminio, y con una longitud de 1200 mm, puede ser utilizado en losetas esmaltadas (SAP: 100280081) con un canto de 20 mm, y en losetas de doble pieza (SAP: 100290783) con un canto de 23 mm. Para una correcta sujeción de la pieza vertical desde su parte inferior, serán necesarias varias unidades del clip inferior (SAP: 100253748).

Opción válida solo para el **plot n**

perfil remate para STEx

SAP	
100280081	1200 mm esmaltado
100290783	1200 mm doble pieza
100253748	clip inferior

clip cerramiento vertical

El sistema consta de dos clips.

El clip superior es colocado en la cabeza del plot. Mientras que el clip inferior se coloca en la base cortada del plot. Esto nos permite alojar el remate cerámico de manera vertical.

Accesorio solo compatible con **plots n**.

clip cerramiento vertical

SAP	
100253729	sistema cerramiento vertical clip superior clip inferior





ESCALERAS VOLADAS



Escaleras voladas

En arquitectura y en el ámbito de la construcción en general, las escaleras se consideran como el principal vertebrador de la estancia. Se trata de una pieza singular, tanto en su diseño como en su funcionalidad. En función del diseño del interior, permiten adaptarse a la estética del ambiente o resaltar aquello que se pretenda poner en valor.

Por su parte, las escaleras voladas, amplían el espacio visual y favorecen una mejor iluminación del espacio.

Con estos diseños, se consigue un efecto de levitación en el que los peldaños, fabricados con el mismo material del suelo se elevan a lo largo del espacio flotando en el aire.

Características:

Aunque cabe la posibilidad de personalizar los peldaños según las necesidades del proyecto, las medidas estándar son las siguientes:

- Longitud del peldaño: 80 / 90 / 100 / 120 cm
- Ancho del peldaño: Mayor o igual a 28 cm
- Espesor del peldaño: Superior a 9 cm

Este sistema está diseñado para usarse principalmente en interiores. Pero al igual que en las dimensiones, puede adaptarse a proyectos de exterior.

Elementos del sistema:



1. Anclaje: Depende del tipo de pared. Solo disponible para muros de hormigón y vigas metálicas.

2. Núcleo del peldaño: Estructura de acero(S275) con acabado lacado con refuerzo lateral para la fijación de la barandilla.

3. Adhesivo: Adhesivo de resinas reactivas para la fijación de la caja a la estructura del peldaño.

4. Caja del peldaño: Cajón de OBS revestido con el modelo de pavimento PORCELANOSA Grupo (EN 14411:2012) elegido por el cliente. Se suministra completamente acabado listo para ser colocado.

Para una correcta fijación, la unión de estos tres elementos se realizará con adhesivo epoxídico bicomponente.

LEYENDA

***Iconografía**

Nombre del producto

ADHESIVOS CEMENTOSOS

one-flex Premium

Familia del producto

Certificados y normativas del producto

Imagen del producto

Características del producto

Tipos de aplicaciones donde se aconseja utilizar el producto

Tipos de soporte donde se aconseja utilizar el producto

Tipos de materiales donde se aconseja utilizar el producto

Consumo del producto

Nombre del producto

Valor

Tipo de embalaje del producto

ADHESIVOS PARA LA COLOCACIÓN CERÁMICA

Certificados / normativas:
EN 12004 C2 TE S1

Características:
Excelente adherencia. Deformable.
Material de agarre, con óptimas condiciones de preparación amasado y aplicación.
Alta adherencia inicial sin deslizamiento vertical.
Tiempos de trabajo prolongados. Tiempo abierto > de 30 min.
Espesor de aplicación de 2 a 15 mm.
Amplio rango en el porcentaje de agua de amasado:
- **one-flex premium blanco**
Agua de amasado: 8.1 - 8.9 L por saco de 25 Kg.
- **one-flex premium gris**
Agua de amasado: 6.5 - 7.2 L por saco de 25 Kg.

Aplicaciones recomendadas:
Pavimentos y revestimientos con baldosas cerámicas rectificadas.
Revestimientos interiores de baldosas cerámicas de gran formato.
Pavimentos porcelánicos interiores de gran formato y exteriores.
Pavimentos de alto tránsito.
Pavimentos sobre calefacción radiante.
Piscinas y ambientes con humedad permanente.
En fachadas pegadas, sustituir el agua de amasado por el aditivo **unilax**.

Soportes:
Recrecidos cementosos
Revocos de cemento
Forjados o soleras de hormigón
Recrecidos de anhidrita, previa imprimación con **uni-prim**
Enlucidos y placas de yeso, previa imprimación con **uni-prim**
Ladrillo cerámico de gran formato
Baldosas/ mosaico/ piedras preexistentes*
Paneles de cartón yeso
Paneles a base de cemento
Amasado con **unilax**, **fonopac** aislante acústico

Materiales:
Baldosas cerámicas de gran formato
Baldosas cerámicas con absorción alta y gres
Baldosas de gres porcelánico
Mosaico vítreo
Piedras naturales y mármoles sin riesgo de manchas

Consumo:
Formato pequeño y mosaico / Llanas U4: 2-3 kg/m²
Formato mediano / Llanas U6-U8: 3-5 kg/m²
Formato grande / Llanas U10-U12: 5-7 kg/m²

Independientemente de las recomendaciones de uso indicadas para este adhesivo, respetar las normas de colocación vigentes en cada país.
* super-prim mejora la adherencia sobre cerámica pulida o con acabado brillo.
Antes de utilizar este producto en alguna aplicación no indicada en este catálogo, realizar una prueba previa o consultar la ficha técnica del producto.

one-flex Premium		Presentación	Eurapalet	P/EU
SAP				
100201526	one-flex Premium blanco	saco 25 kg	1000 kg/palet	1.29 p/kg
100201543	one-flex Premium gris	saco 25 kg	1000 kg/palet	1.23 p/kg
100277878	r-eco	bolsa 250 gr		1.02 p/u

*Iconografía



Pavimento exterior



Revestimiento exterior



Zona de ducha



Pavimento interior



Revestimiento interior



butech

PORCELANOSA Grupo

1ª Ed. | 01/2024

Catálogo General Butech 2024 - SAP 450022135

Diseño y fotografía: Departamento de márketing y diseño de butech

Edita: butech building technology, S.A.U.

Imprime: Gráficas Monterreina

butech building technology, S.A.U.

Ctra. Villarreal - Puebla de Arenoso
(CV-20) Km 2,5. Villarreal (Spain)

+34 964 53 62 00

butech@butech.es



www.butech.es

El contenido de este catálogo está protegido por la Ley de Propiedad Intelectual, Real Decreto Legislativo 1/1996. Cualquier reproducción del mismo, en parte o en su totalidad, sin autorización expresa de PORCELANOSA Grupo puede ser sancionada conforme el Código Penal.

